

TWENOT



**TWEDE
NEDERLANDSE
ORGANISATIE VAN
TANKHOBBYISTEN**



DE T'ANK

132

JUNI 1998

In dit nummer:

**M18
US TANK
DESTROYERS
SHORLAND**



DE TANK is een tweemaandelijks uitgave van TWENOT, de "Tweede Nederlandse Organisatie van Tankhobbyisten".

Internet: <http://home.worldonline.nl/~twenot>

e-mail: 

ISSN: 1382-8991

BESTUUR:

Voorzitter : Vacant
Vice-voorzitter : **Joop v.d. Weerden**
Secretaris : **Johan Groen**
Penningmeester : **Kees Blijleven**
Externe contacten : **Jan Frankema**
Speciale activiteiten : **Marc Tempels**

REGIOCOÖRDINATOREN

Noord-west Nederland:

Jan van Veen, Haarlem, 

Noord-oost Nederland:

Bas Karman, Meppen, 

Midden Nederland:

Marcel von Hobe, Deventer, 

Zuid-west Nederland:

Rob Plas, Halsteren, 

Zuid-oost Nederland:

Marc van Etten, Loon op Zand, 

REDACTIE

Jan van Veen



SECRETARIAAT:



of
**Postbus 357
8000 AJ ZWOLLE**

LIDMAATSCHAP:

t/m 18 jr f. 20,-
> 18 jr f. 25,-
buitenland f. 35,-
per kalenderjaar
Postbank 3026112
tnv. TWENOT, Heiloo

DE TANK is een tweemaandelijks uitgave van de vereniging TWENOT. Zij wordt aan alle leden gratis toegezonden. In de rubriek VRAAG & AANBOD kunnen leden niet-commerciële advertenties plaatsen.

Copy voor DE TANK moet uiterlijk de vijftiende van iedere oneven maand bij de redactie zijn. Bij aanlevering van copy op discette: Word 6.0

HET GEHEEL OF GEDEELTELIJK OVERNEMEN VAN ARTIKELEN EN/OF AFBEELDINGEN IS ZONDER SCHRIFTELIJKE TOESTEMMING VAN DE REDACTIE NIET TOEGESTAAN.

VERENIGINGSNIEUWS

Afgaande op wat we hebben waargenomen was de openingsbijeenkomst in het **George C. Marshall Museum**, 26 maart j.l., een succes. Welgeteld 144 leden passeerden de ingang van het museum en (bijna) iedereen was enthousiast over de tentoongestelde voertuigen, de grote verscheidenheid en vooral de perfecte staat waarin alles verkeert.

En, last but not least, natuurlijk ook de gezellige bijeenkomst, met veel oude bekenden, veel handel, goede inbreng aan modellen en nog veel en veel meer.

Zoiets geeft moed voor de toekomst, we doen er alles aan deze lijn vast te houden.

De winnaars van de modelbouwwedstrijd waren:

1e prijs: **Alexander v.d. Wetering** met een Morris Commercial C4 Radio Truck;

2e prijs: **Marcel von Hobe** met een M123 10 ton Truck en M15A1 Tank Transporter;

3e prijs: **Hans de Groot** met een collectie voertuigen van het George C. Marshall Museum.

De winnaars van harte gefeliciteerd!

Het vergadergedeelte verliep heel snel. Binnen tien minuten hadden de aanwezige leden Kees Blijleven unaniem herkozen. Voor de niet herkiesbare John Janse waren geen nieuwe kandidaten voorgedragen en deze bestuursplaats blijft dus voorlopig vacant. Het bestuur zal nagaan wie de voorzittersfunctie zal gaan bekleden en u daarover z.s.m. informeren.

John Janse kon helaas niet aanwezig zijn en dus konden we hem niet tijdens de vergadering bedanken voor zijn jarenlange inzet voor de vereniging.

Hij is een van de leden die vanaf de oprichting lid is van TWENOT en in die periode heeft hij een respectabele staat van dienst opgebouwd.

Vanaf februari 1982 maakte hij deel uit van het bestuur. Van januari 1983 tot maart 1990 verzorgde hij iedere twee maanden DE TANK (nr. 40 t/m nr. 82) en vanaf april 1991 hanteerde hij de voorzittershamer. Hij deed dat altijd op een heel plezierige en ontspannen wijze ('de voorzitter is ook maar een gewoon lid van de vereniging') en heeft mede daardoor veel voor de vereniging weten te bereiken. Denk bijvoorbeeld aan de manier waarop we twee jaar gelden ons twintig jarig bestaan konden vieren.

Vanaf deze plaats spreekt het bestuur dus graag zijn dank en waardering uit aan de scheidende voorzitter. We wensen hem nog een heel lang en plezierig lidmaatschap toe!

Foto's voorpagina:

Boven: M18 'Hellcat' tijdens schietoefeningen

Onder: vooraanzicht Shorland pantserwagen

AGENDA

13 juni	: 2e ledenbijeenkomst 1998, Bernhardkazerne, Amersfoort
19, 20 + 21 juni	: Keep them Rolling, Zandput Weekend, Den Hout (Nbr)
20 juni	: 1:87 middag, Theo v.d. Peppel, Den Bosch
4 juli	: Open Dag Kon. Luchtmacht, Vliegbasis Leeuwarden
10, 11 + 12 juli	: Vlootdagen, Den Helder
17, 18 en 19 juli	: The I.M.P.S. WAR & PEACE SHOW, Beltring, Kent
26 september	: 3e ledenbijeenkomst 1998, Bernhardkazerne, Amersfoort
3 oktober	: Open Huis Opleidingscentrum Logistiek, Bussum
24 + 25 oktober	: Modelbouw '98, Hasselt
14 november	: IPMS Nationals, Nieuwegein

Op **13 juni a.s.** vindt onze tweede ledenbijeenkomst van dit jaar plaats en daarvoor zijn we welkom in het vernieuwde en op 24 april j.l. feestelijk heropende

Museum Nederlandse Cavalerie.

De bijeenkomst begint zoals altijd om 10.30 uur en duurt tot in de loop van de middag. Het museum is goed bereikbaar, zowel per auto als met het openbaar vervoer.

Per auto: zie onderstaande schets. Volg de borden 'dierenpark' en 'Cavaleriemuseum'. Op het kazerne-terrein is voldoende parkeerruimte, u moet echter wel in de daarvoor bestemde parkeervakken parkeren. Het toezichthoudend gezag let hier streng op.

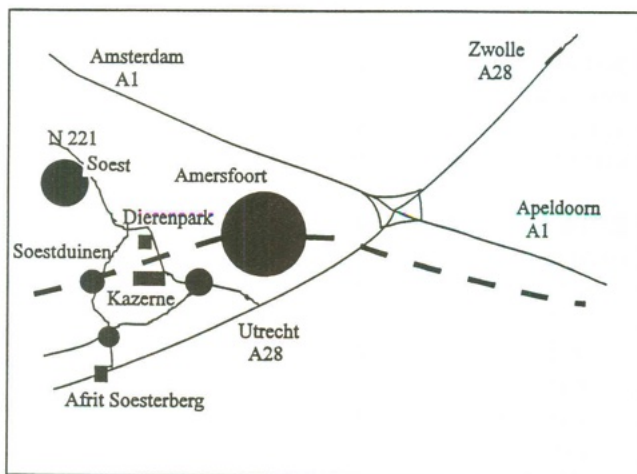

Openbaar vervoer: vanaf het NS station Amersfoort rechtsaf, 15 à 20 minuten wandelen. Steeds de weg volgen, op het eind loopt a.h.w. zo de kazerne op. Vindt u deze wandeling te lang, dan kunt u ook bus 70 nemen en dan vóór de spoorwegovergang uitstappen.

Onze bijeenkomst vindt plaats in het **gebouw Q**. Voor het vergadergedeelte staan geen bijzondere punten op de agenda. Er is geen speciaal modelbouwthema. Uiteraard vragen we iedereen weer een paar modellen mee te

nemen, want die blijven toch de meeste stof tot spreken opleveren

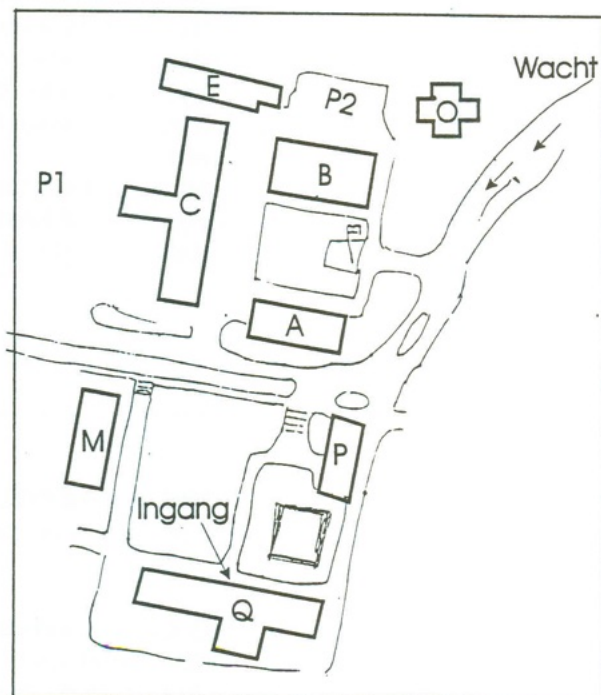

Tot ziens op 13 juni!

Op **20 juni a.s.** organiseert **THEO v.d. PEPPERL**, in Den Bosch, tel. [REDACTED]

een middag voor alle mensen voor wie **1:87** de mooiste schaal is die er bestaat. Iedereen (dus ook liefhebbers van andere schalen) is van harte welkom!

Op **19, 20 en 21 juni** houdt **Keep them Rolling**, evenals vorig jaar, voor bezitters van echte voertuigen (en natuurlijk ook voor belangstellenden) weer een **ZANDPUT WEEKEND** bij de zandafgraving van Jac. Caron in Den Hout (Nbr). Zoals de deelnemers van vorig jaar nog wel zullen weten, zijn de omgeving en het terrein zelf een schitterende plek om het kunnen van uw voertuigen

uit te proberen. Alle originele militaire voertuigen van 25 jaar en ouder zijn van harte welkom, van **JEEP** tot **SHERMAN** en van **BSA** tot **DUKW** (er is dus ook gelegenheid om met amfibische voertuigen te varen!).

Wat wordt er deze dagen geboden:

- op vrijdag aankomst vanaf 16.00 uur
- zaterdagmiddag en zondag vrij terreinrijden
- zaterdagavond muziek en prijsuitreiking
- ruilbeurs.

Op **17, 18 en 19 juli** a.s. vindt op het terrein van **The Hop Farm Country Park**, Beltring, Nr. Paddock Wood, Kent, Engeland wederom de I.M.P.S. '**WAR and PEACE SHOW**' plaats.

Tijdens dit gebeuren, aangeduid als 'The Worlds Largest Military Vehicle Event', worden meer dan 2250 militaire voertuigen verwacht; wordt er een grote markt gehouden van onderdelen, uitrustingstukken, verzamelobjecten van allerlei aard, boeken, etc.; is er een modelbouw-tentoonstelling en uiteraard verkoop van modelbouwartikelen en nog veel, veel meer.

Het is absoluut een hoogtepunt op het gebied van militaire voertuigen. Drie dagen rondkijken, snuffelen in alle te koop aangeboden attributen,

genieten van vaak fantastisch opgeknapt militaire voertuigen (overwegend wielvoertuigen!), praten met gelijkgestemden, en dat alles in een onovertroffen gezellige Engelse sfeer.

Inlichtingen: Rex Cadman, The Old Rectory, Sandwich Road, Ash, Nr. Canterbury, Kent. Tel. 01304 813128, fax. 01304 812422.

Terug van weggeweest! Het **Museum of Army Transport** in het Noord-Engelse Beverley is weer open. Sinds eind vorig jaar is er een nieuwe sponsor en sinds dat moment is de museum-staf bezig de zaak weer op gang te krijgen.

Er worden zo'n 125 verschillende voertuigen tentoongesteld, waarmee een interessant beeld wordt gegeven van alle vormen van transport welke het Britse leger heeft gebruikt. Daarnaast is er ook een behoorlijk ruime sortering gepantserde voertuigen te bewonderen.

Het museum is zeven dagen per week, 362 dagen per jaar geopend van 10.00 tot 17.00 uur. Voor verdere informatie: tel. 01482 860445

VRAAG & AANBOD

THEO NAUS, [redacted] is op zoek naar foto's en tekeningen van Landrover 110 serie, zowel civiel als militair.

LUC JALINK, [redacted] email: [redacted] schrijft: "Rommel zoekt Montgomery. Ik ben op zoek naar mensen die net als ik graag voertuigen en figuren van het Duitse Afrika Korps en/of het Britse Achtste Leger bouwen in schaal 1:35, zodat we kennis en ervaringen kunnen uitwisselen. Wie heeft dezelfde interesse?"

HAN KROL, [redacted] (na 17.00 uur) zoekt gegevens over de volgende tanks: Esca 1:72 M48A2C (van IDF), Ost. models 1:76 SiG 33/38 en Airfix 1:76 Chieftain. Het gaat om de kleurgegevens, schaalnauwkeurigheid van de M48 en Chieftain. Eventuele schaaltekeningen of andere vormen van hulp zijn welkom. Wil diegene die mij aansprak op Flanders Contest en enkele aanwijzingen gaf over de Fujimi 1:76 StuG III Ausf.D even contact met mij opnemen? Kosten worden vergoed!

WIM VINK, [redacted] zoekt de Monogram

bouwkits van de US Army M56 Full Tracked SP 90 mm Gun (Scorpion/SPAT-TANK) in schaal 1:32/1:35. Gebouwd of ongebouwd of incompleet. Is bereid een flinke prijs te betalen!

RUDI BOMHOF, [redacted] zoekt:

- informatie over de vrachtwagen Büssing NAG 4,5 ton in diverse uitvoeringen, waaronder de 6 ton kraan en de FlaK uitvoering, normale en gepantserde versie;
- meer info over de Ferdinand/Elefant tank en hiervan vooral interieurtekeningen of foto's. Dit eveneens over de bergingsuitvoering;
- Ook meer info over de 10,5 cm K18 auf Panzer IV, dus ook tekeningen of foto's en vooral graag het interieur;
- als laatste tekeningen of foto's van de 150 cm Scheinwerfer en informatie of deze misschien ook op voertuigen heeft gestaan als mobiele of infrarood schijnwerper.

Ik ben te bereiken op maandag t/m vrijdag van 9.00 tot 16.00 op [redacted] of fax [redacted] en 's avonds op [redacted]

PIETER BENEKEN KOLMER, [redacted] (tussen 19.00 en 20.00 uur) doet een groot deel van zijn

verzameling bouwdozen in de aanbieding. Het gaat om 53 stuks in schaal 1:35 en 15 stuks in schaal 1:72/76 Het zijn dozen van Duitse, Britse, Amerikaanse en Russische WO2 voertuigen van de bekende merken Italeri, Tamiya, Tauro, Heller, Matchbox, etc.

Leden die willen weten wat er te koop is kunnen dit schriftelijk kenbaar maken, ze worden dan wel verzocht een postzegel van 80 cent bij te voegen, waarna ze de lijst krijgen toegestuurd. Wie het eerst komt, die het eerst maalt; de dozen kunnen worden geleverd op de ledenbijeenkomsten in juni en september.

ROELOF LOUWES, [REDACTED]

[REDACTED] is op zoek naar een Pz.Kpfw.II-F/G van Tamiya. Graag te ruilen tegen een BT-5 of een M901 van Italeri. Ook zoek ik van Tamiya een Pz.Kpfw.IV-D en een Sd.Kfz.250/3 en van Italeri een Pz.Kpfw.38(t). Om te ruilen heb ik van Dragon een BTR70 M-1986 (met acht reservebanden) en een SA-9. Ik hoop dat ik met iemand ruilhandel kan doen!

ROB PLAS, [REDACTED]

[REDACTED] schrijft het volgende:

“Aangezien ik tegenwoordig meer en meer internationale modelbouwcontacten leg via Internet, krijg ik ook regelmatig verzoeken om informatie over Nederland en haar leger. De volgende vragen staan nog open:

- Graag zou ik in contact willen komen met mensen die meer weten over de periode 40/42 in Nederlands Indië en over het KNIL. Het gaat hierbij vooral om het gebruikte tanks en pantserwagens.
- Ook wil ik graag in contact komen met de mensen achter het diorama in schaal 1:72 van de oprit van de brug bij Arnhem, dat geplaatst is in het Airborne Museum. Dit vanwege zeer serieuze plannen van een aantal Canadezen om dit ook te gaan maken in schaal 1:35 ‘Arnhem’ blijkt trouwens een zeer populair onderwerp te zijn in het buitenland.
- Als laatste de vraag of iemand weet of er in Overloon of elders in Nederland of België een Matilda Bruggenlegger te zien is en in wat voor staat deze verkeert. Dit om uit te zoeken of het de moeite loont om voor foto's die kant op te rijden”.

De redactie weet in ieder geval één antwoord, namelijk op de laatste vraag. In het Oorlogs- en Verzetsmuseum in Overloon staat geen Matilda Bruggenlegger (volgens ‘British and American Tanks of World War 2’ van Chamberlain en Ellis heeft die ook nooit bestaan), maar een Valentine bruggenlegger. Hij verkeert in een redelijk goede staat maar het blijft natuurlijk een gok of er precies die details

opzitten die de vragensteller wil zien en fotograferen.

TON v.d. ZANDE, [REDACTED]

[REDACTED] biedt aan in 1:87

(Roco Minitanks):

- Een bataljon (!) tanks, Leopard 1 (verschillende varianten), gedeeltelijk mooi bewerkt en enige nog niets aan gedaan. Bij dit bataljon zijn ook veel hulpvoertuigen, o.a. Bergepanzer en LKW's. Meer dan 80 modellen. In één koop: f 170,-
- Een compagnie Schützenpanzer HS30, waarvan drie met 106 mm tlv, zes met 120 mm mortier, plus ondersteunende voertuigen. Meer dan 30 modellen, in één koop f 90,-
- Een batterij panzerflak M42 (twin 40160), heel mooi en compleet, plus drie M16's (vierling .50 op halftrack). Al deze modellen zijn goed gedetailleerd met bedienend personeel, etc. Eveneens plus alle hulpvoertuigen. 35 modellen, één koop, f 100,-
- Een batterij Bofors luchtdoelartillerie 40160 (Airfix) plus trekkers M35, etc. plus hulpvoertuigen. 30 modellen, 35 modellen, één koop, f 75,-
- Een eskadron T72 tanks, goed gedetailleerd (10 tanks, 1 bergingstank, T54 bruggenlegger, 2 (ex DDR) 3 t. trucks). Één koop, f 45,-
- Een eskadron T55/67, als T72-eskadron. f 45,-

De reden dat ik deze modellen weg doe is niet dat ik de hobby beëindig, maar door mijn ziekte (Parkinson) moest ik mijn plan van het verzamelen van modellen tot grotere gevechtseenheden, opgeven.

De reden dat ik deze modellen per groep verkoop is dat de ervaring me heeft geleerd dat als ik ze per stuk verkocht, ik wel bleef zitten met sommige modellen die ik door mijn aandoening wat ruw behandeld had. De prijs van de modellen is zodanig laag dat ik van mening ben dat de paar minder ogende er wel bij kunnen blijven. Ik heb de eenheden (groepen) zo compleet dat ook dat een reden is ze bij elkaar te houden.

En vergeet ook de emotionele kant van deze (noodgedwongen) verkoop niet. Het is maar een hobby, maar toch!!

TON BURGER, [REDACTED]

[REDACTED] heeft in de aanbieding: Tamiya 1:35 German Army Tank Crew, Russian Infantry, Wehrmacht Mounted Infantry Set, German Infantry Weapons Set (2x). Alles ongebouwd en compleet, f 5,- per stuk;

en zoekt: informatie over de M113 Dozeruitvoering (niet de NL Marechaussee-uitvoering, maar dat andere type dozerblad). Het is i.v.m. een RC scratch project in 1:16

ROB EVERS, [redacted] is op zoek naar ridderfiguren. Aurora (rode, zwarte, blauwe en gouden ridder en kruisridder), Airfix (Ceasar, Zwarte Prins, Jeanne d'Arc en Richard Leeuwenhart) en Imai (ridderserie

nrs. 2 en 3 en verder na nummer 6). Wie nog wat heeft of weet te vinden, laat even wat horen. Gebouwd, mits compleet, geen bezwaar. Bij voorbaat dank!

NIEUWE LEDEN

G. AERTS, [redacted] België, [redacted] **W.C.M. de BRUIJN,** [redacted]
[redacted] **J.D. van HARN,** [redacted] **A.**
van der HEL, [redacted] **D. KOCKELKOREN,** [redacted]
[redacted] 043-3644175; **G. KROUWEEL,** [redacted]
[redacted] **D.H. MEYERINGH,** [redacted] **T.R. de KRUIJFF,** [redacted]
[redacted] **R.W.B. MIJNDERS,** [redacted] **L.K. PETERS,** [redacted]
[redacted] **R. PETERS,** [redacted]
(jeugdlid); **K.B. van RIJNBERK,** [redacted] (jeugdlid); **A SMIT,** [redacted]
[redacted] **F.W. van der STELT,** [redacted]
[redacted] **R. van der STORM,** [redacted]
Th. van SUMMEREN, [redacted] **M.F. WENZEL,** [redacted]
[redacted] **ALLAN C.C. YONG,** [redacted]

Welkom bij TWENOT!

NB: Ledenlijsten zijn op aanvraag verkrijgbaar. Stuur een kaartje naar Kees Blijleven, [redacted]
[redacted] De lijst wordt dan met de eerst volgende TANK toegestuurd.

REGIONIEUWS

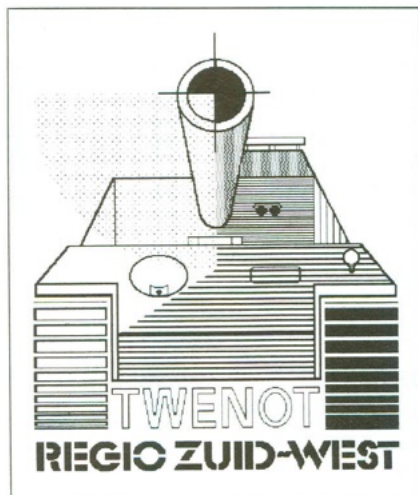

De **TWENOT Regio Zuid-West** heeft sinds april haar eigen **homepage** op het Internet. Op deze site vind je wat algemene informatie, de TWENOT agenda, foto's, modelbouwartikelen en leuke links. De site groeit bijna wekelijks, hou hem dus in de gaten!

Er komen/staan ook series met detailfoto's over een onderwerp op de site. Als eerste 15 detailfoto's van de Kübel en de Schwimmwagen, dit met het ook op de nieuwe Tamiya kits. Er volgen nog items over een Norton motorfiets en de 2 cm Flak. Alles in kleur en de afgelopen twee jaar gefotografeerd. Mochten de geruchten over een uit te brengen M26 Dragon Wagon in 1:35 waar zijn, dan zal er zeker een serie over deze jongens verschijnen. Dit zullen dan de voertuigen uit het (onverwacht mooie) Marshall Museum zijn.

Dus, voor alle surfers onder de TWENOT leden:
[redacted]

Laat even weten wat je er van vindt. Het is voor mij ook allemaal nieuw en ik ben dus echt benieuwd naar jullie reacties.

Rob Plas, [redacted]
e-mail: [redacted]
[redacted]

Let op: deze tekst zet aan tot denken over jezelf en kan schokkende informatie bevatten die schadelijke gevolgen kan hebben. Indien deze tekst in verkeerde handen geraakt, kan een goede reputatie binnen gezin en familie danig worden aangetast. Er geldt dan ook het advies deze tekst zelf eerst goed te lezen en vervolgens te bepalen of hij eventueel direct vernietigd dient te worden!

We zijn toch eigenlijk knettergek, of niet dan? Dat is zo'n beetje het motto achter dit schrijven. Wel eens opgevallen hoe men landelijke en regiobijeenkomsten beleeft? Als uitgehongerde gieren cirkelt men om de tafels met te koop zijnde bouwdozen. Zodra een persoon met zolderverkoop één stap over de drempel zet, wordt hij van alle kanten besprongen. Al voor hij enig idee heeft wat hem overkomt, roepen omstanders 'hoeveel?' of 'verkocht!'. Persoonlijk dacht ik dat het nog wel meeviel, maar ik ben toch van mening dat we wellicht het telefoonnummer van de Stichting Correlatie in ons clubblad moeten opnemen. Misschien onder de titel van 'Werd net die mooie Sd.T3M7A9 voor uw neus weggekaapt!. Hulp nodig? Bel Correlatie, tel. xxxxxxxx' Hoelang zal het nog duren voordat de eerste jankende plakker op TV te zien is, in een programma van Catherine Keyl of Maya Eksteen, onder de titel 'Hij heeft hem en ik wil hem ook!', of 'Hij heeft meer dozen dan ik, ben ik nog te redden?' En dit alles omdat hij die Sd.T3M7A9 wel heeft weten te bemachtigen. Kortom, wat kan er schuil gaan achter het leven van een modelbouwer?

De mate van gekheid kunnen we classificeren in diverse gradaties. Van 1 tot 5, waarbij 1 betekent dat het allemaal nog wel meevalt en 5 echt opname betekent. Een veel voorkomend symptoom bij deze laatste is: er moet verbouwd worden om de stapel bouwdozen te kunnen bergen.

We laten verschillende gradaties even de revue passeren. De modelbouwer welke we classificeren als graad 1 heeft nog niet echt een probleem. Hij bouwt 1 à 2 keer in de week en als hij klaar is met z'n model dan gaat hij naar de plaatselijke winkelier en schaft een nieuwe aan. Bij graad 2 moeten we ons al zorgen gaan maken. Hij heeft wat dozen op

voorraad, doch nog niet in extremen. De problemen zijn met een goed gesprek nog op te lossen. Nee, de echte problemen beginnen pas bij graad 3. De voorraad dozen richt zich nu op een bepaald gebied en de aankoop overtreft ruimschoots de snelheid van bouwen. Deze mensen moeten toch echt de eerdergenoemde hulplijn voorgeprogrammeerd in hun telefoon hebben staan. Bij graad 4 is het einde zoek. De bouwer bouwt nog wel, maar is zo geobsedeerd door detail, dat hij nooit door zijn al maar groter wordende voorraad heenkomt. De plaatselijke winkelier gebruikt hem al als toeleverancier. O jee, van dit type modelbouwer lopen er veel rond. Je kunt ze makkelijk herkennen als je met ze praat. Om de haverklap raken ze verzeild in discussies over de juiste tint Olive Drab van de Amerikanen (Humbrol 155 of toch 75% ... + 10% ... en ...) en over spuitgiet onderdelen die niet of wel de juiste afmetingen hebben.

Ik zie je denken 'kan het nog erger?' O ja hoor. We hebben het nog niet gehad over graad 5. Bouwers die denken dat ze in deze categorie vallen wil ik graag doorverwijzen naar professionele hulpinstanties. Men spreekt in deze gevallen ook bijna niet meer van een modelbouwer, maar van een modelbouwdoosverzamelaar. Deze groep is te herkennen doordat het lijkt alsof ze tijdens een bijeenkomst om het halve uur de reis naar huis weer aanvangen. Je ziet ze iedere keer aankopen naar hun auto brengen. De auto is dan ook vaak een station- of andere ruimtewagen. De aankopen liggen ook niet meer in een bepaald gebied, maar hebben een wijdere range. Dit type bouwer zegt een specialisatie te hebben, maar koopt vaak van harte alles wat maar uit meerdere onderdelen bestaat. Dit komt voornamelijk omdat zij alles wat in hun 'vakgebied' te krijgen

is, reeds enkele malen thuis op de plank hebben liggen.

Dit type bouwer zal, voordat hij na een clubdag überhaupt maar een voet binnen de deur zal zetten, een groot aantal excuses in zijn vocabulaire moeten opnemen. Enkele veel gebruikte smoezen om bouwvoorraad te moeten aanvullen, of in ieder geval enig weerwoord tegen moeder de vrouw te kunnen geven, zijn dan ook: 'Maar schat, dit waren echt weggeefprijzen met clubkorting' en 'Ik heb ze



Modeltoons by Duane J. Pfister

gewonnen in de verloting en de lootjes heb ik gekregen'. Daarnaast is het gekochte natuurlijk 'onmisbaar in de verzameling', 'geweldig gedetailleerd', 'van resin, een heel goede, maar wel wat duurder grondstof' en 'om te kwijlen zo mooi'.

Daarnaast is het mooi om na afronding van een model (?) te kunnen kiezen welke doos volgt en dat de keuze dan niet afhangt van een of twee aanwezige dozen. Indien deze smoezen niet baten, dan helpt het wellicht om handenvouwend op de knieën te smeken of te zeggen 'Dit eruit, dan ik eruit', waarbij natuurlijk het risico bestaat dat je je vervolgens moet laten inschrijven als woningzoekende.

In dit stuk heb ik geprobeerd aan te geven hoe het gesteld is met de geestelijke toestand van menig

modelbouwer (verzamelaar). Wat doen we eraan? Wellicht is het verstandig dit het hoofd-agendapunt van de komende vergadering te maken. Of wordt het tijd toch hulp van buitenaf in te roepen, aangezien dit aanstekelijke virus steeds meer de vereniging infiltreert.

O, nu ik toch jullie aandacht heb. Ik zoek nog dat ene model van die Sd.T3M7A9 Niet omdat ik die ooit zal bouwen, want hij past niet in mijn vakgebied, maar gewoon voor de HEB.

Eh ..., ik denk dat ik me maar als eerste ga aanmelden voor de club van hulpzoekenden, wie helpt mij?

SLECHTE ERVARINGEN MET CROMWELL

door JEFFREY EVERS

Hallo modelbouwers van Nederland en omstreken!

Vanaf begin oktober van het afgelopen jaar probeer ik iets bij Cromwell te bestellen. Ik heb de bestelling doorgegeven, betaald met een money order via de bank en Cromwell verzekerde me dat als er iets ontbrak, verkeerd ging of wat dan ook, dit op hun kosten zou worden vergoed. Anderhalve maand en een fax later kreeg ik hem eindelijk te pakken. 'Sorry, het komt er aan'.

Helaas, de helft was verkeerd. I.p.v. nummer 54 kreeg ik nummer 45 en 56 werd 65. Weer een fax gestuurd en dit verteld. Een maand later nog niks gehoord of te pakken kunnen krijgen, dus stuur ik de verkeerde modellen op eigen kosten terug, met een fax erbij, in de hoop dat die beste brave man wakker wordt.

Nu zes maanden later, na vier faxen en vele malen die schorre vrouw op het antwoordapparaat gehoord te hebben lijkt Cromwell te zijn uitgestorven.

- . Zijn er meerdere 'lotgenoten' die dezelfde soort ervaringen met Cromwell hebben? Misschien dat we samen die vent alsnog wakker kunnen schudden.
- . Wie zou me raad kunnen geven om alsnog m'n spullen te krijgen (behalve er naar toe te vliegen).

Het was in ieder geval wel de eerste en de laatste keer dat ik iets bij hem besteld heb en misschien is het ook een waarschuwing voor toekomstige klanten. Reacties zijn van harte welkom!

Groeten,

Jeffrey Evers



Bovenstaand artikel werd half maart geschreven. Gelukkig kwam begin april de andere helft van m'n bestelling alsnog binnen, met een compensatie voor alle problemen en kosten, in de vorm van de laatst uitgebrachte Duitse para's in winteruniform. Helaas past dit niet bij datgene wat ik wil bouwen, maar allee! Ik had het idee gekregen dat Cromwell slechte bedoelingen had. Dat geloof ik nu niet meer, maar mijn waarschuwing blijft. Pas op als je bestelt. Het is niet goedkoper dan in de winkel en de PTT vaart er wel bij.

Ik wens iedereen veel bouwplezier en de groeten!

Jeffrey Evers.

'SHORLAND' Armoured Patrol Car in de uitvoering van de RIJKSPOLITIE Schiphol

door HAN ADEMA

Militaire en andere overheidsdiensten staan over het algemeen niet te springen om modelbouwers van gegevens te voorzien. Daarom was (en is nog steeds) een woord van dank aan de medewerkers van de Rijkspolitie, afdeling Beveiliging op Schiphol zeker op zijn plaats toen ik hen in 1984 vroeg of ik foto's en maatschetsen mocht maken van hun SHORLAND pantserwagen. Ze hebben me in de gelegenheid gesteld de SHORLAND van binnen en van buiten te fotograferen en schetsen te maken en het uitgewerkte resultaat, dat eerder in de MIP van IPMS verscheen, treft u aan in dit artikel.

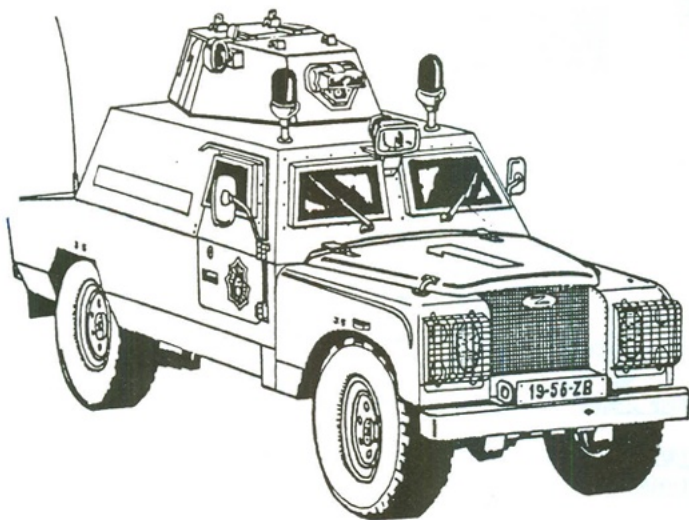

Het is geen traditioneel bouwverslag geworden, maar eerder een verzameling van alle uitgewerkte schetsen en gegevens waarover ik beschik, plus een paar nuttige (om)bouwtips. Een uitzondering hierop is het interieur van het voertuig. Dit moet zo grondig worden veranderd dat ombouwen bijna geen doen is en aangezien de ruiten toch van groenachtig glas zijn, zal er niet veel interieur te zien zijn. Ik heb het daarom maar uit het artikel weggelaten.

Geschiedenis van de SHORLAND

De eerste Shorland-achtige wagen ontstond uit een opdracht van de Royal Ulster Constabulary, de Noord-Ierse politie. Deze liet in 1961 bij het Ministry of Home Affairs in Belfast een Landrover Mk.II ombouwen tot een soort pantserwagen. Dit lukte echter niet zo goed en dus werd de Landrover fabriek in Engeland ingeschakeld. Deze veranderde het chassis, bracht 'heavy duty' vering aan en verving de banden door een zwaarder type.

Omstreeks die tijd had ook het Engelse leger behoefte aan een nieuwe lichte pantserwagen, zodat men aan grotere aantallen kon gaan denken. De productie startte in juli 1965 bij de firma Short Bros & Harland in Belfast en het voertuig werd **Shorland Mk.III** genoemd

Het had de toren van een Ferret Scout Car, pantserplaten met kijksleuven voor de ramen en een .30 Browning mitrailleur als bewapening.

Enkele jaren later plaatste de Nederlandse regering een order voor een klein aantal van deze voertuigen, echter met een gewijzigde toren en ramen. De .30 Browning werd vervangen door een machinepistool MP5

De voertuigen werden, voor zover ik weet, alleen op Schiphol gebruikt voor bewakingsdiensten en het begeleiden van El-Al vliegtuigen van en naar de startbanen.

Technische gegevens

lengte: 4,52 m
breedte: 1,75 m
hoogte: 2,25 m
wielbasis: 2,768 m (109 inch)
banden: type 9.00 x 16
motor: Rover 6 cil., 2,6 liter

Gebruikt op de Luchthaven Schiphol

De volgende Shorland voertuigen waren (in 1984!!) op Schiphol gestationeerd c.q. gesignaleerd:

- de **19-56-ZB** (het voertuig van de tekeningen). Kleur nummerbord: geel met zwarte letters en cijfers. Cijfer 1 op de zijkanten van de toren, motorkap en het lage achtergedeelte van de romp;
- de **54-11-MB**. Kleur nummerbord: blauw met witte letters en cijfers. Cijfers 60 in wit op de motorkap, letters CO in wit op het dak voor de toren (niets op de toren);
- de **13-52-NB**. Kleur nummerbord: blauw met witte letters en cijfers. Cijfers 61 in wit op de motorkap, letters CO in wit op het dak voor de toren (niets op de toren);
- de **19-57-ZB**. Kleur nummerbord: geel met zwarte letters en cijfers. Cijfers 63 in wit op de motorkap, letters CO in wit op het dak voor de toren (niets op de toren).

De letters CO en de cijfers 60, 61 en 63 zijn van dezelfde grootte als het cijfer 1 op de tekening. De kleurenschema's van de wagens zijn voor de rest gelijk aan elkaar.

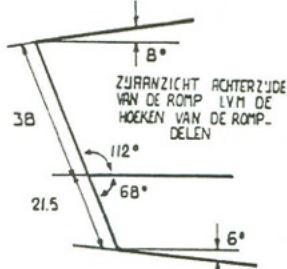
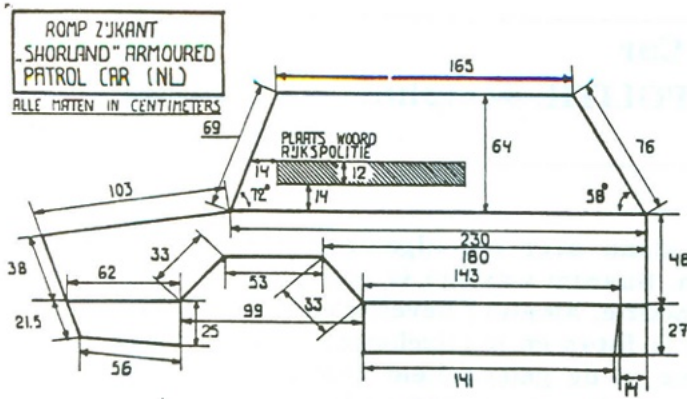

J.G.A.
TEK:

VOORZIJDE VOERTUIG N.L. SPATBORDEN.
MOTORDEKSEL EN VOORFRONT ZIJN
STANDAARD "LANDROVER". ZIJ HET
VAN DIKKER METAAL.
ZE KUNNEN DUS UIT DE BOLAANDEZEN
WORDEN OVERGENOMEN ECHTER MET
EEN PAAR KLEINE VERANDERINGEN
AAN BUMPER EN MOTORDEKSEL
(ZIE VERDER TEKST)

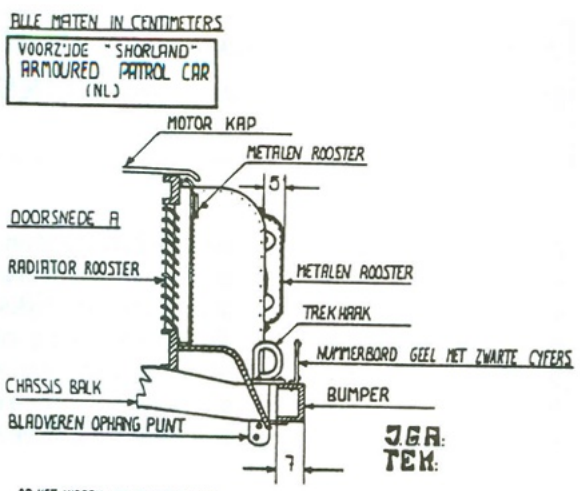

OP HET MIDDEN VAN DE MOTOR KAP
STAAT HET CYFER 1. KLEUR EN
MATEN ZIJN GELIJK AAN DIE OP
DE ACHTER BOVENZIJDE ROMP

J.G.A.
TEK:

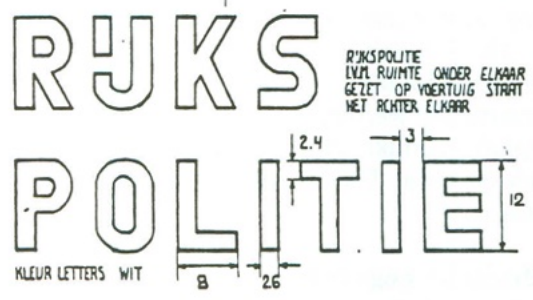

RYKSPOLITIE
LVA RIJNITE OUDER ELKAAR
GELET OP VOERTUIG STAAT
HET RICHTER ELKAAR

J.G.A.
TEK:

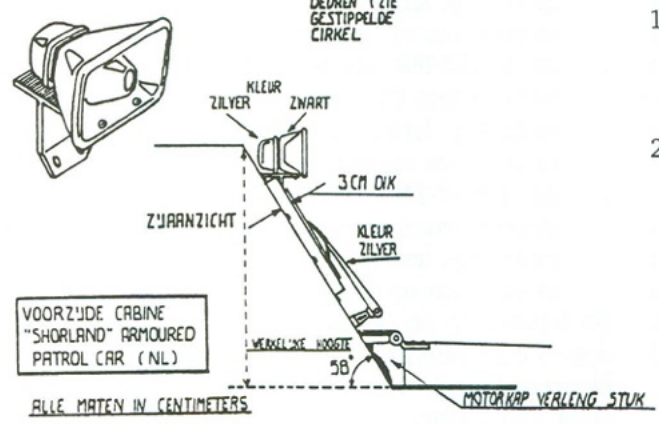
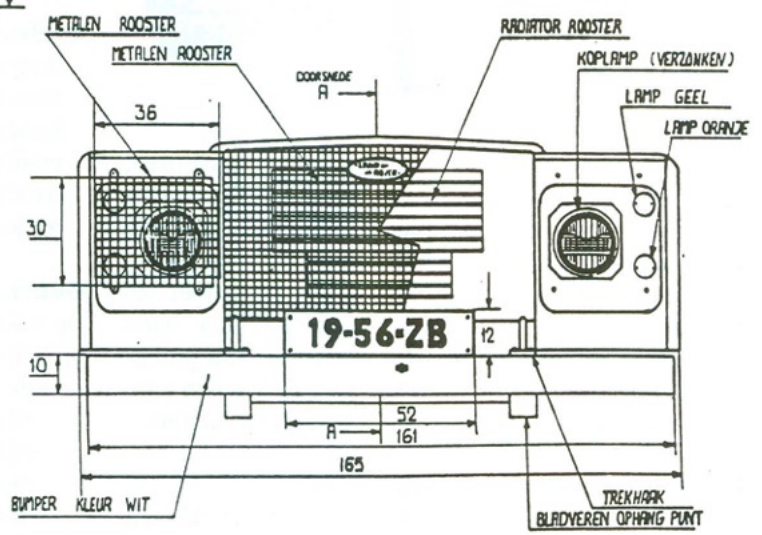
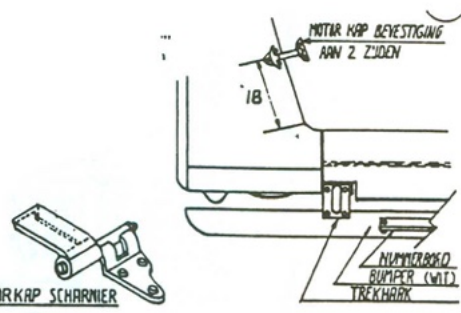

Toelichting op de tekeningen

1. Het zijn maattekeningen van het echte voertuig, dus alle maten moeten nog naar de gekozen schaal worden omgerekend. De maten staan vermeld in centimeters.
2. Van de voorzijde van het voertuig zijn geen maten genomen omdat die 'standaard Landrover' is en dus zo uit de doos gebouwd kan worden. In werkelijkheid is het gebruikte metaal wel iets dikker dan dat van de standaard Landrover, in verband met de pantsering. Het gaat hierbij om beide spatborden (wielkasten), de motorkap en het front. Over het front van het voertuig later meer.

ZIJDEUR EN DEEL ZYKANT CABINE "SHORLAND" ARMOURED PATROL CAR (NL)

ALLE MATEN IN CENTIMETERS

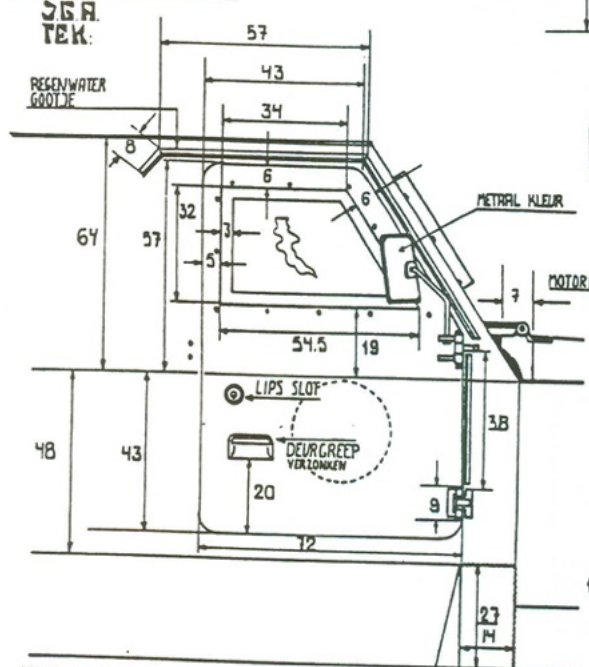

SCHARNIER DEUR ONDER ZIJDE

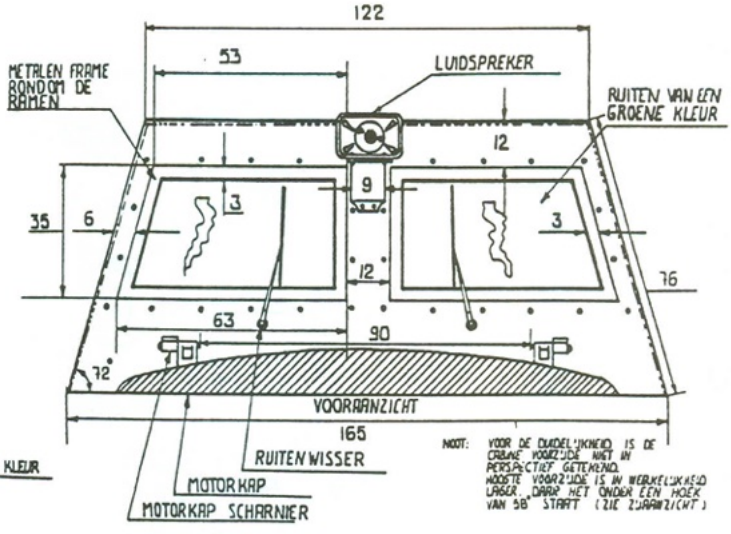
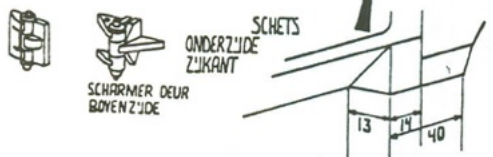

NOOT: VOOR DE DUIDELIJKHEID IS DE CABINE VOORZIJDE NIET IN PERSPECTIEF GETEKEND. HOOGTE VOORZIJDE IS IN WERKELIJKHEID LAGER, DARR HET ONDER EEN HOEK VAN 50° STAAT (ZIE ZYKANTZICHT)

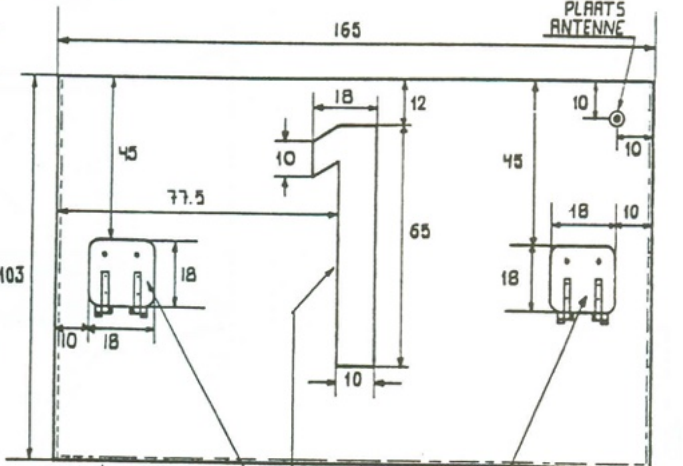

BOVENZIJDE ACHTERGEDEELTE RUMP "SHORLAND" ARMOURED PATROL CAR (NL)

ALLE MATEN IN CENTIMETERS

JGA. TEK.

ACHTERZIJDE CABINE "SHORLAND" ARMOURED PATROL CAR (NL)

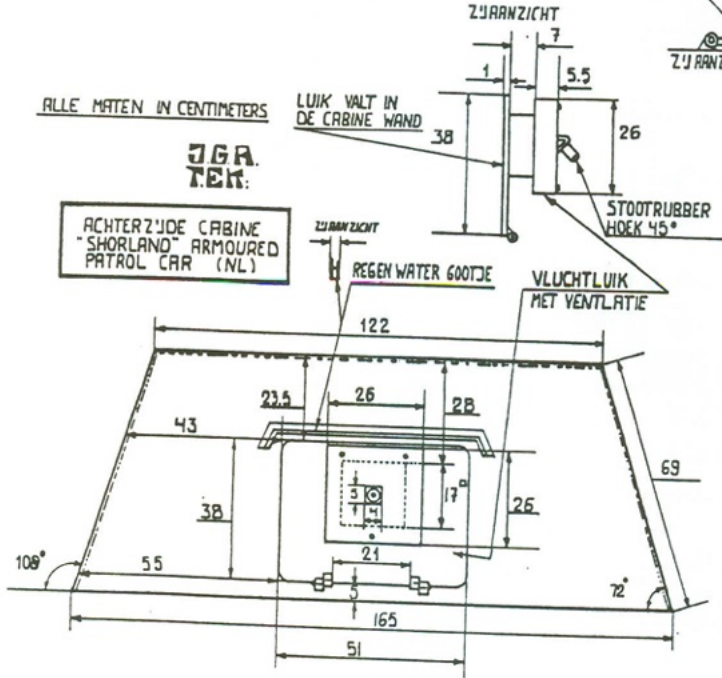

ZYKANTZICHT

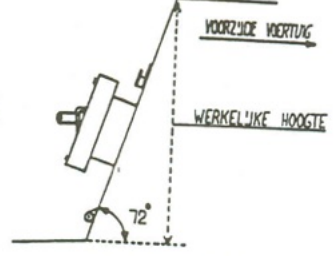

VOOR DE DUIDELIJKHEID IS DE ACHTERZIJDE CABINE NIET IN PERSPECTIEF GETEKEND. HOOGTE ACHTERZIJDE IS IN WERKELIJKHEID LAGER, DARR HET ONDER EEN HOEK VAN 72° NAAR VOREN STAAT (ZIE ZYKANTZICHT)

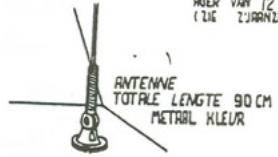

BOVENLIJK VERGRENDING IN
VERSCHILLENDE STANDEN

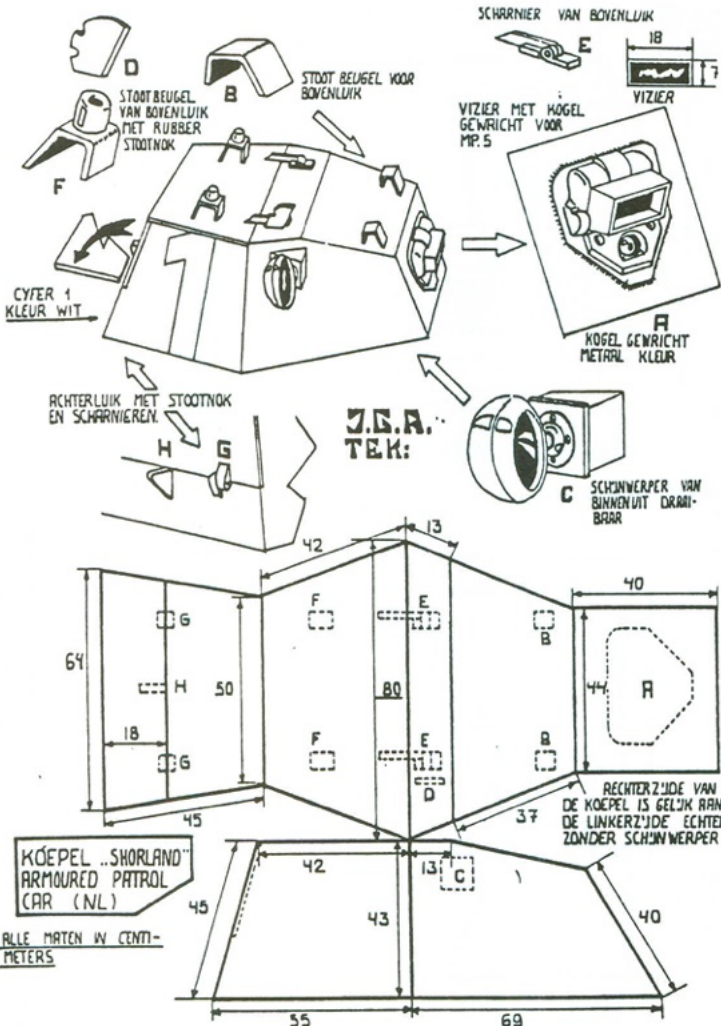

3. De bodemplaat van de toren is niet aangegeven, daar die vanzelf ontstaat als u de toren volgens de uitslag maakt.
4. Let u goed op de hoeken waaronder de verschillende pantserplaten staan. Als u namelijk één hoek verkeerd maakt, moeten er diverse andere onderdelen worden aangepast of overgemaakt.

Het voor de (om)bouw benodigde materiaal

- Een Italeri bouwdoos van de Landrover 109 inch long wheelbase. Op dit moment helaas een schaars model maar misschien komt er eendaags weer een heruitgave.
- Een Italeri of Tamiya bouwdoos van de SAS Landrover.
- Het volgende gereedschap: schuifmaat, blokhaak, steekpasser, gradenboog, verstelbare blokhaak (i.v.m. de verschillende hoeken), baby zaagje of figuurzaag, vijltjes, X-Acto mes, schuurpapier (zeer fijn), putty, plastic strips in verschillende maten (Evergreen), plastic plaat van verschillende dikten, een X-Acto verstekbakje, een stukje donkergroen doorzichtig plastic (verkrijgbaar bij goede verlichtingszaken die dunne plastic buisjes in verschillende kleuren verkopen om TL buizen een kleurtje te geven).

(Om)bouwtips

De bouwdoos van de SAS Landrover levert het chassis, de heavy duty vering en de terreinbanden. Ook zijn de voorspatborden en het motorgedeelte te gebruiken.

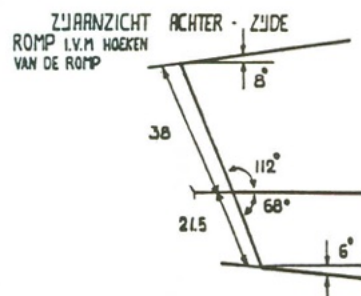
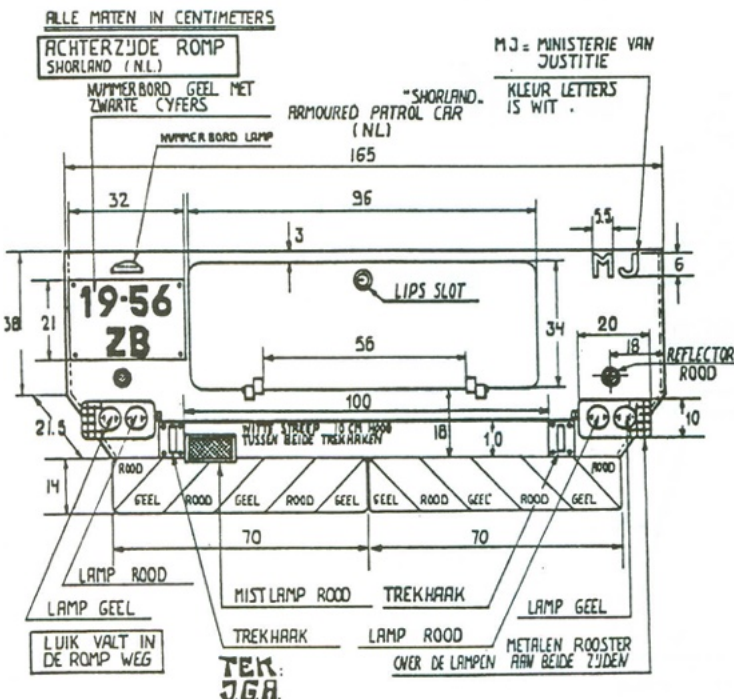

Voor het voorfront, de bumper, de motorkap en de beschermroosters die voor de koplampen komen gebruiken we het andere Italeri model, dat van de 109" Landrover.

Emblemen op de deuren

Het embleem van de Rijkspolitie is erg moeilijk in 1:35 na te maken. Ik heb het destijds opgelost door een briefhoofd van de Rijkspolitie te gebruiken. Omdat Rijks- en Gemeentepolitie inmiddels geheel zijn geïntegreerd is deze methode niet meer te gebruiken. Uw eigen improvisatietalent zal hier uitkomst moeten bieden.

Teksten op het voertuig

Het woord RIJKSPOLITIE en de afkorting MJ op de romp kan men met afwrijfletters maken. Het lettertype *Avant Garde Gothic Condensed* van Letraset komt het meeste overeen.

Beschildering

Het kleurenschema is eenvoudig: donkerblauw. De juiste kleuraanduiding is niet goed te geven omdat het destijds een eigen mengsel was van een autospuitbedrijf in Amsterdam en deze firma wilde geen medewerking geven.

De kleur die er m.i. het dichtst bij zit is de kleur 351 van Revell, seidematt RAL 5001, die iets donkerder gemaakt moet worden met kleur 302 van Revell, seidematt zwart.

De kleuren van het embleem van de Rijkspolitie waren licht blauw en wit. De kleur licht blauw komt het meeste overeen met Humbrol 48 Mediteranean Blue.

Diverse andere onderdelen hebben de volgende kleuren:

- . achterzijde zijspiegels: metaalkleur HS217 Humbrol;
- . ruitenwissers: metaal/zilver;
- . luidspreker: voorgedeelte glimmend zwart, achter gedeelte metaal/zilver;
- . voorbumper: geheel glimmend wit;
- . gedeelte tussen de trekogen aan de achterzijde van het voertuig: glimmend wit
- . waarschuwingsstrepen aan de achterzijde: reflecterend geel en rood. Voor het geel Humbrol 69 Yellow gebruiken en voor het rood Humbrol 19 Bright Red.
- . reflectors achterzijde: rood met een mat zwarte rubberen rand;
- . antenne: metaalkleur, Humbrol HS217
- . alle rubber stootnokken: mat zwart
- . koplampen en schijnwerper: binnenkant zilver
- . kogelgewricht MP5: metaalkleur
- . zwaailichten op het dak: ondergedeelte mat zwart, bovengedeelte: eerst zilver en dan Tamia transparant blauw. Anders Humbrol 52 Metallic Baltic Blue

Literatuur

- . Military Vehicle Data nr. 21 van Bellona.
- . The Observer's Military Vehicle Directory from 1945, Bart H. Vanderveen.
- . diverse folders van Landrover
- . het artikel 'Modelling the Shorland' in Military Modelling van september 1977.
- . Tankette 11/1
- . igen foto's.
- . De Landrover in Nederlandse Militaire Dienst, R. de Roos. Bevat op de pagina's 13 en 67 twee duidelijke foto's van de voor- en achterkant van de 13-52-NB.



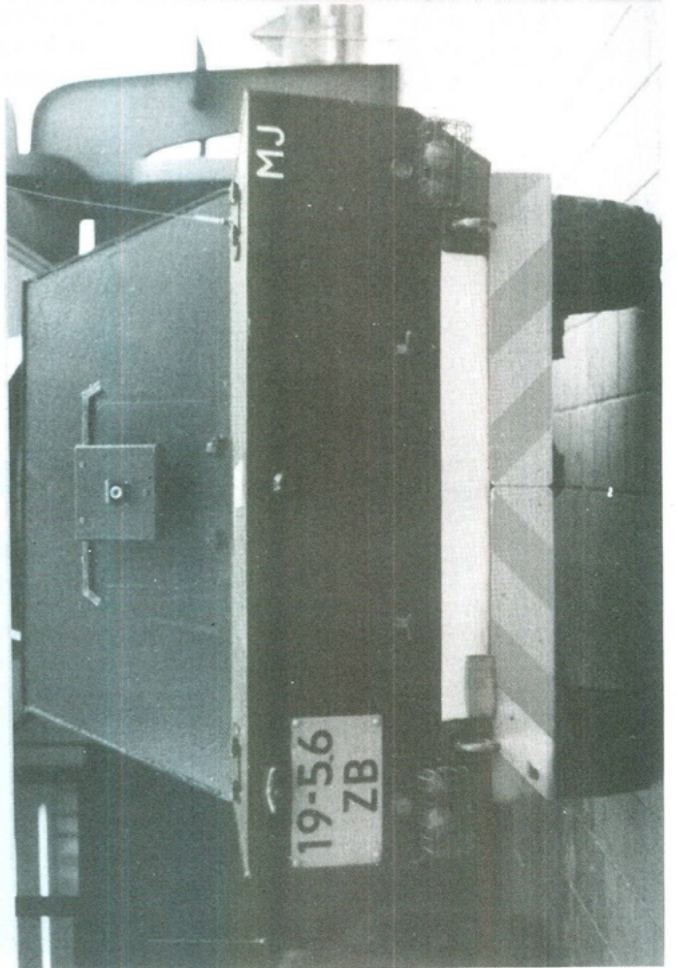
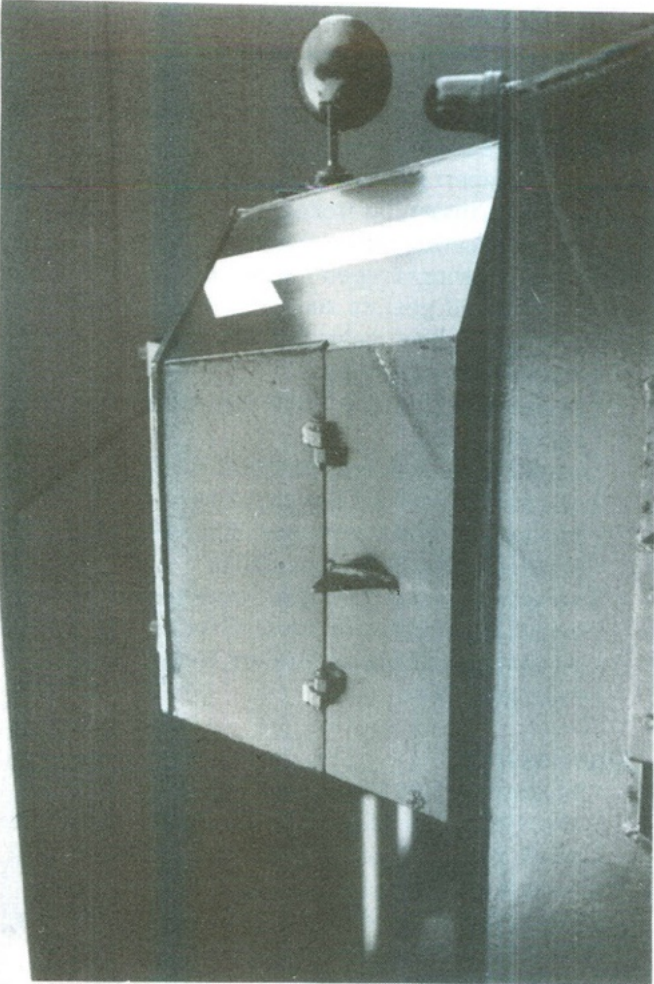

PERRY MOTORS



Grote sortering schaalmodellen

Militair - Luchtvaart - Auto's - Motoren - Verf - Boeken
Messing/Plastic Plaat+Profielen - Airbrush (ook onderdelen)

Tamiya
Dragon
Italeri
Zwesda
Academy
Hasegawa
Airfix
Matchbox
Monogram
Revell
Glencoe
Lindberg
Arii
Esci
Toga
Alan Hobby
Emhar
Tauro
Mirage
J.B. Models
Fujimi
Heller
Humbrol
Imai
Protar
Pioneer
Woodland
Milliput
Squardon
Schiffer

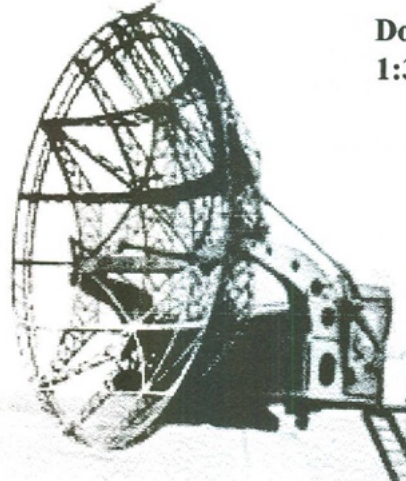

Dodge carryall
1:35 resin



1:72
WuRZBURG RIESE - Ground radar

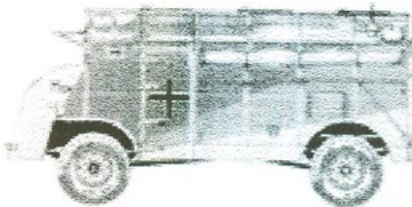

Panzer IA/Flamm Panzer I
PzBeWg. IA
PzBeWg. 35(t)
Morser Zugwagen 35(t)
1:35 injection

BA-64 Armoured Car USSR
NKL-26 prop driven ski
Beaverette Armoured Car UK
Dorchester AEC 4x4 UK
Autoblindata AB-41 ITALIAN
42cm M-17 Heavy Howitzer
Rheinmetall F-55 Feuerlilie
Citroen 11CV
1:72 resin

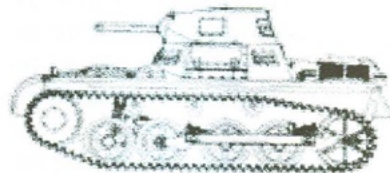

Karl Morser
Munition Panzer IV
Henschel type 33
1:35 resin

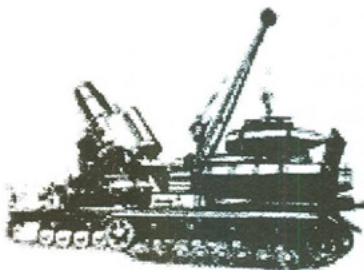

SP 88mm PAK 45L/71 1:35 resin



Verlinden
Plus Models
CMK
TOM
GF/Pit Road
Real Model
KMC
Kirin
Amati
Roco
Preiser
Williams
Nichimo
Hobby Craft
Smer
Tonda
Huma
Fine Molds
MPM
Micro
Bilek
Testors
Aoshima
Condor
Gonio
Cooperativa
Evergreen
Slaters
Concorde
Wheels & Tracks

PERRY MOTORS

Gedempte Oude Gracht 112 - Tel. 023-5311732 - Fax 023-5512016
2011 GW Haarlem
E-Mail Info@perry.nl

AFV Club 35017: 155 mm en 203 mm MUNITIE

AFV Club heeft ons verblijd met een mooie munitie set. Naast de set munitie die ook al bij de Cargo Carrier zat, bevat de set acht messing 155 mm projectielen, zes messing 8 inch granaten en, zeer belangrijk, decals met opschriften voor de granaten en kardoeshulzen. In totaal kunnen 40 155 mm en 30 8 inch compleet worden 'gebouwd' en 32 + 24 kardoeshulzen.

Er is echter een 'maar' bij. De set was oorspronkelijk bedoeld voor de 155 mm Long Tom en de 8 inch houwtser. De 155 mm granaten zijn te lang (1 mm) voor de 155 mm houwtzers waarvoor de decals gelden!. De kardoeshulzen voor de 155 mm houwtser zijn maar liefst 8 mm te lang. Afzagen dus indien ze voor de houwtser worden gebruikt.

Afwerking: het beste is Xtra Color 111 (glanzend olive drab), dan de decals erop en daarna afwerken met satin finish.

Al met al een mooie set!

EEN MODELBOUWREIS NAAR TSJECHIË

door HAN KROL

Op 1 en 2 mei was er in Prostějov, een plaats in de Tsjechische Republiek, een modellenshow onder leiding van een tsjechische vriend. Dus, op 30 april in m'n Toyotaatje gestapt om een reisje van ± 2500 kilometer heen en terug te gaan maken.

Na aankomst op donderdagmiddag in de plaatselijke sporthal moest ik eerst een tijdje wachten. De tijd te ruim gepland, maar geen nood. Met een bankje in de zon, een biertje en een krant was het best uit te houden. Rond 17.00 uur begon het drukker te worden. Hordes auto's, hartstikke vol met modellen, vliegtuigen, tanks, etc.

Gelukkig kwamen m'n Duitse kennissen ook. Tegen 18.30 uur voor ongeveer zeven gulden (!!) in de Sporthal een hapje gegeten en daarna naar het overnachtingsadres. Kosten? f 6,30 voor twee nachten. Weliswaar was het geen hotel maar een zomerkamp, maar alle buitenlandse gasten waren er ondergebracht en het was erg gezellig.

De volgende ochtend stond ik om ± 8.30 uur in de rij om te worden ingeschreven voor de wedstrijd (categorie 1:72, tanks en militaire voertuigen). Na lang, lang wachten kon ik eindelijk mijn modellen kwijt. Daarna de zaal ingewandeld om te kijken. Het is in Tsjechië bijna net als in Nederland: 80% vliegtuigen en 20% rest. Maakt mij niet uit, ik ben modelbouwliefebber zonder kleppen.

Vervolgens 'gewinkeld' voor kennissen die me een lijstje hadden meegegeven en gekeken WAT er te koop is. En dat is VEEL. Ik ga niet teveel over schaal 1:35 vertellen, maar in mijn eigen kleine 1:72/76 was er VEEL. Bijvoorbeeld **Extra Tech** (deze

mensen zijn goede kennissen van mij) heeft een BA64 Russian Armoured Car in 1:72 De onderdelen zijn van geel polythuraan resin en zijn vergelijkbaar met Alby, als het al niet beter is. Maar dan een frame met geëtste deeltjes en een decalsetje, dus een complete kit zonder dat je nog andere 'winkeliers' moet aflopen voor b.v. de decals. De bouwtekening is netjes gedrukt en duidelijk. Meerdere doosjes? Ja, zie de lijst aan het eind. Attack heeft een mooie SU122T bergingstank in 1:72 en de lijst met modellen is lang.

Na te hebben rondgekeken en veel anderen te hebben gesproken was er rond 18.00 de prijsuitreiking. Wie schetst mijn verbazing dat een van mijn Pz.Kpfw.II's de derde prijs had gewonnen. Naar de motivatie gevraagd en tot mijn verbazing had de eenvoud van het model de doorslag gegeven. Dus zonder losse motordeksels, luiken, etc. (TWENOT-leden, eenvoud siert de mens!).

Beker in ontvangst genomen en, naar Tsjechische gewoonte, naast het winnende model gezet. Resultaat: je hebt veel gespreksstof. Foto's gemaakt en daarna gegeten, terug gereden naar mijn overnachtingsadres en samen met Polen en Duitsers feest gevierd tot laat in de nacht. Tsjechisch bier en Poolse wodka gaan uitstekend samen.

Zaterdagmorgen eerst een bak koffie gedronken en daarna te winkelen voor vrouw en kinderen. Toen weer de zaal in om de andere plastic modellen te bekijken. Rond 15.00 uur een hapje gegeten en vervolgens ingepakt en afscheid genomen.

Mijn tsjechische vriend vertelde mij dat dit evenement in 1999 ook weer wordt gehouden, maar dan in Vyskov. Met een goed gevoel aan de

terugreis naar Nederland begonnen. O ja, hoezo controle aan de Tsjechisch-Duitse grens?

1:72 bouwdozen:

AER: SU85, IS-II;

Extra Tech: BA64, NKL26, Beaverette, Dorchester AEC 4x4, Autoblindata AB41, 42 cm Skoda M.17(t), Rheinmetall Borsig F55 Feuerlillie, FVSE 65 Würzburg Riese (Duits radarsysteem);

FM: Opel Blitz tankwagen;

WW Model: Dodge WC62 (6x6), Dodge WC63, Dodge WC54 ambulance, Dodge WC53 Carry-all, CMP Chevrolet/Ford 15 cwt 4x2 old cab, idem new cab, Panzer 1A, Sd.Kfz.251 Ausf.D;

DDL Attack: Pz.Kpfw.35(t), Mörserzugmittel 35(t), T34/76 welded turret, idem hardedge turret, T34/85 flattened turret, Munit.fahrz.38(t), Pz.Jag. 38(t) Marder III-H, Flak 38 vierling T34, SU85, SU122, Pz.Kpfw.38(t) Ausf.C, Marder III Ausf.M, Hetzer früh, Hetzer 105 mm, Aufkläringsp.38(t) 7,5 cm, Flammp.Hetzer, e.v.a.

Arthur Resin: Ford GPA, Pz.38(t) Praga, Fiat CV33, T28, T35, BT2, BT5, BT7, BT7U, BT42, T26A, T26B, T26C, T26-4, SU76, T60, IS2, ISU122, ISU152, ASU85, BA6, BA10, BA64, T70, e.v.a.

Ik denk niet dat deze modellen in Nederland verkrijgbaar zijn. Mocht u belangstelling hebben, bel of schrijf me dan. Ik wil dan wel proberen of ik ze naar Nederland kan krijgen.

1:35 bouwdozen:

AIRES (dit merk is wel bekend bij vliegtuigbouwers, het heeft echter ook kits en conversiesets voor tanks): VT34 recovery conv, Sd.Kfz.251/21 drieling conv, T62 BDD conv, SU76i conv, Kübelwagen Holzgas conv, M31 bergingstank, Le FH-18/36 10,5 cm how. compl.kit, Le FH-18/40 10,5 cm how. compl.kit;

HOBBY R: PLDvK v2.53/59 (Tsjechische twin 30 mm AA compl.kit), PLDvK v2 53/59 alleen het kanon, PLDvK v2.53 (Tsjechische twin 30 mm AA op wielen), CKD-Praga AH-IV-Hb (Tsjech. tankette).

Voor de rest is er ontzettend veel in 1:35, daar kan een complete TANK mee worden gevuld. Misschien heeft Rob de Jong ze. Zo niet, dan kan daar misschien iets aan worden gedaan?

Han Krol



ETS-SETJES VOOR 1:72

door HENRY KLOM

Al twee jaar lang hoorde ik geruchten dat er ets-setjes op de markt zouden zijn voor 1:72 modellen. Op de afgelopen Trucks & Tracks in Engeland ben ik ze voor het eerst tegen gekomen. De in 1:35 welbekende firma EDUARD heeft zijn grote collectie 1:35 setjes uitgebreid met een serie 1:72 setjes.

De hang naar perfectie is in de modelbouw een eervolle drijfveer. Het uitkomen van ets-setjes voor al bestaande plastic bouwdozen kan een stap in de goede richting zijn. Met nadruk moet ik zeggen KAN! Hoe gedetailleerder je je model wilt maken, des te hoger moeten je eisen aan het basis model worden. Op dit punt gaat de firma Eduard in mijn ogen bij een aantal ets setjes de mist in. Wat is namelijk het nut van prachtige roosters en schurzen op een Revell model dat in vorm en maat aan alle kanten rammelt? Een ets- set op zo'n model is als een vlag op een modderschuit.

Ik moet ook wel vraagtekens zetten bij een aantal onderdelen in zo'n set. Een stuurwiel of een versnellingspook zijn nu eenmaal driedimensionale ronde dingen en zien er in een platte etsplaat beslist niet overtuigend uit. De set genaamd 'German Barrels' heeft niets met kanonlopen te maken, maar des te meer met brandstovaten. Esci en Matchbox hebben echter behoorlijke vaten uitgebracht en de toegevoegde waarde van deze ets set ontgaat mij dan ook geheel.

Toch is het niet alleen kommer en kwel wat de klok slaat. De set voor de Studebaker is een goed voorbeeld van een geslaagde ets-set. Alle pijnpunten die ik bij dat model had, worden er door weggenomen. De set is voorzien van een zeer duidelijke beschrijving, dit in tegenstelling tot de flut tekening van de bouwdoos zelf.

Goedkoop is deze grap overigens niet. Omgerekend was ik er f. 17,50 aan kwijt en de set voor het spoorwegkanon komt al op zo'n dertig gulden. Het is dus raadzaam het kaf goed van het koren te scheiden.

Ets-setjes hebben nu ook hun intrede gedaan bij de fabrikanten van kleine schaal resin modellen. De Tsjechische nieuwkomer Extra Tech levert zijn modellen standaard met een ets-set, terwijl Milicast al diverse bestaande modellen op deze manier heeft opgewaardeerd. Bij hun Sd.Kfz.250/9 zijn de roosters op de 2cm AA toren etswerk. Het is heel mooi, maar bij de huidige koers van het pond ben je wel bijna vijftig (!) gulden kwijt.

De opmars van de ets-setjes zal wel niet te stuiten zijn. Mijn hoop is alleen dat deze trend niet zal leiden tot onbetaalbare modellen

Tot nu toe zijn de volgende setjes bekend (ze zijn dan wel speciaal op een bepaalde bouwdoos gericht, maar kunnen natuurlijk ook op een andere bouwdoos ge/misbruikt worden):

Esci: Churchill, Panther, Jagdpanther, Pz.Kpfw. III M/N en IV G, T-62

Hasegawa: M3 en M4 halftracks, Leopold spoorwegkanon

Revell: T-80, Leopard 2, M4 Sherman, Stug IV

Cooperativa: T34/85, Studebaker, SU100, Katyusha lanceerinstallatie

en dan natuurlijk ook nog de '**German Barrel Set**'

TWENOT op het INTERNET

door **BERT van der VELDEN**

Een onderwerp dat niet vaak de aandacht krijgt, is de **Eerste Wereldoorlog**. Natuurlijk is het thema 'voertuigen' wat minder interessant dan in WO2, maar wel had WO1 veel meer impact op ons continent. De beste sites die ik kon vinden zijn hieronder vermeld. Edoch, volledigheid is een begrip dat op het internet onbekend is. Dus, wie aanvulling heeft melde zich!

Algemeen, de toppers:

1. 'The Great War', een mooie site met o.a. een chronologie:
<http://www.pitt.edu/~novosel/ww1.html>
2. 'The Great War', ontstaan vanuit een TV-serie, met interactieve tijdlijn, zoekmogelijkheden, kaarten en boektitels:
<http://www.pbs.org/greatwar/>
3. 'The World War I Document Archive', zeer, zeer veel artikelen:
<http://www.lib.byu.edu/~rdh/wwi/>
4. 'World War I, Trenches on the Web', de mooiste site, zeer uitgebreid:
<http://www.worldwar1.com>

Andere sites:

5. 'C2 Military Operations', interessante achtergronden, teksten:
<http://www.colby.edu/personal/rmscheck/GermanyC2.html>
6. 'Charles Fair's Battlefield Guide', reisverhalen langs de slagvelden, teksten:
<http://www.fylde.co.uk/charles.htm>
7. 'Schlieffen Plan', over de beroemde Duitse strategie:
<http://www.au.af.mil/au/aul/bibs/schli/schlieff.htm>
8. 'The Battle of Verdun', over een van de beroemdste veldslagen:
<http://dutitaO.twi.tudelft.nl/users/bunnik/verdun.html>
9. 'The Great European and World War', over de verschillende legers en strategieën:
<http://www.bright.net/~m4syth/iri/wwi.html>
10. 'WWI Biographical Dictionary', personengegevens per alfabetletter op te zoeken (zie 3):
<http://www.lib.byu.edu/~rdh/wwi/bio/bios-home.html>
11. 'The Armored Web Site', eindelijk foto's van voertuigen:
<http://www.ansaldo.it/~paesani/armorweb.htm>
12. 'Battlefield Books and Maps', te bestellen slagveldkaarten en -boeken:
<http://home.clara.net/tv/>
13. 'La Grande Guerre, WWI', originele slagveldfoto's:
<http://home.nordnet.fr/~hloridant/>
14. 'The 36th Division and its part in The Great War', het verhaal van een Ierse divisie:
<http://www.infosites.net/general/the-great-war/36art01.htm>

Het aantal internetters en emailadressers onder de Twenotters zit behoorlijk in de lift. De betreffende leden krijgen na het verschijnen van deze TANK een overzicht van alle in ons blad besproken internet-sites; tenminste, als je email adres bekend is.

Bert van der Velden

De HAFLINGER

Direct na de Tweede Wereldoorlog werden de meeste Europese legers opgebouwd met Amerikaans, Engels en Canadees materiaal. Eind '50 begin '60 begonnen de meeste landen echter zelf weer met de ontwikkeling van nieuwe militaire voertuigen, zo ook Oostenrijk. Dit land beschikte over een aantal goede autofabrieken, die al eerder specifieke militaire voertuigen hadden ontwikkeld en gebouwd, zoals Steyr, Puch en ÖAF.

In de lichte klasse, bedoeld als vervanger voor de jeep-achtigen, ontwierp 'Steyr-Daimler-Puch' de **HAFLINGER**. De naam van dit voertuig was ontleend aan een in de Alpen voorkomend paardenras, sterk, middelgroot en met een groot uithoudingsvermogen.

De Haflinger is ontworpen door Enrich Ledwinka, zoon van Hans Ledwinka, die in de jaren '20 en '30 bij TATRA werkte en daar heel bijzondere constructies en voertuigen had ontworpen. Hij was onder andere de man van het kokervormige chassis van de TATRA vrachtauto's.

Enrich paste dezelfde principes toe bij de Haflinger, te weten een centraal kokerchassis, luchtgekoelde motor en onafhankelijke wielophanging.

De Haflinger bleek een groot succes, zowel op de militaire als op de civiele markt. Hij is o.a. gebruikt door de legers van Oostenrijk, Zweden, Zwitserland, Australië en Indonesië en ook in het Verre Oosten en Afrika is hij gebruikt.

Het voertuig werd bij zijn ontwikkeling voorzien



van een twee cilinder boxermotor van 24 pk bij 4500 toeren, bij een boring en slag van 80 resp. 64 millimeter. In 1967 werd het vermogen opgevoerd naar 30 pk bij 4800 toeren per minuut. Via een enkele droge platenkoppeling gaat het vermogen naar een versnellingsbak met vijf versnellingen vooruit en één achteruit. Op deze bak kan desgewenst een aftakking (power take off) worden geleverd voor de aandrijving van b.v. een lier. De aandrijving gaat vervolgens naar de beide differentiëlen, waarna de aandrijving van de wielen via een eindreductie in de wielnaaf plaatsvindt. Door deze wielnaafreductie ontstaat een portaalas, waardoor de bodemvrijheid en de trekkracht worden vergroot. Beide differentiëlen kunnen rijdend worden geblokkeerd en gedeblokkeerd en ook de voorwielaandrijving kan rijdend worden in- en uitgeschakeld.

Het chassis bestaat uit een koker, waarop motor en versnellingsbak zijn gemonteerd. De wielen zijn er d.m.v. pendelassen aan het chassis vastgemaakt. De wielen worden afgeveerd aan schroefveren met centraal gemonteerd een rubberen hulpveer, terwijl tevens een dubbel werkende schokbreker is gemonteerd.

Het voertuig is vierwiel geremd, maar de handrem werkt enkel op de achterwielen van het autootje.

De carrosserie is van geperst staalplaat (met versterkingsribben) gemaakt en bestaat uit een platform met een front met neerklapbare voorruit. In de bodemplaat zijn vóór de zitplaatsen verdiepte uitsparingen aangebracht die dienst doen als voetenbak. Het geheel kan worden voorzien van een canvas dak en uitneembare deuren.

Naast de standaard uitvoering werden in Oostenrijk uitvoeringen gebruikt voor het onderhouden van verbindingen, brandweer, gewonden-transport en als drager voor draadgeleide antitank raketten.

Een Haflinger, gefotografeerd tijdens de War & Peace Show in Beltring, 1997

TECHNISCHE GEGEVENS:

lengte: 2,83 m
breedte: 1,40 m
hoogte: 1,74 m
wielbasis: 1,50 m
spoorbreedte: 1,15 m

draaicirkel: 6,70 m
bodemvrijheid: 0,35 m
bandenmaat: 145 x 12
leeg gewicht: 1010 kg
laadvermogen: 400 kg
max. snelheid: 67 km/uur
stijgvermogen: 65%



De Haflinger schuin links voor.

De voorste helft van de laadvloer van de Haflinger.

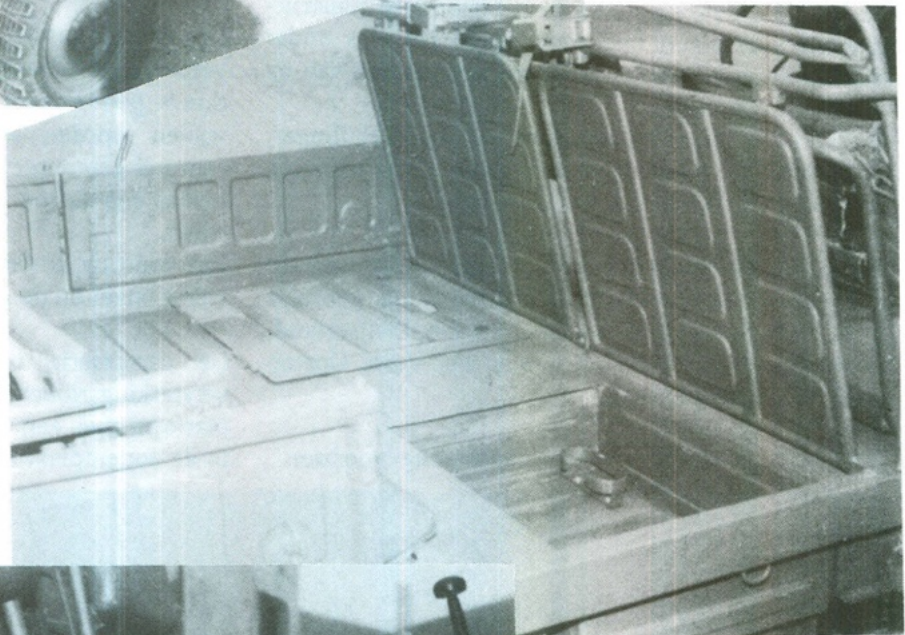

Een blik op de positie boven het rechter voorwiel, met de bergplaats voor een jerrycan, een opbergvak, de schop en de schroefveer van het rechter voorwiel.

De SP U.S. Tank-destroyers

door J.Vink, 6th US Armored Division (ASC).

Door het verschijnen van de M18 Tank Destroyer van Academy (nr. 1375 ad f 56,50 bij Rob) (en inmiddels ook die van AFV Club, red.) is er, denk ik, wel belangstelling voor meer achtergrond-informatie over de Self Propelled US Tank Destroyers. Vooral nu ALLE SP TD's te maken zijn. Vandaar dit artikel. Zelf ben ik erg blij met deze bouwkit, daar de M18 ook bij onze divisie (603 TD bn) in gebruik was. Alvorens op de kit zelf in te gaan wil ik U eens iets vertellen over het ontstaan van de TD's in het algemeen en de M18 in het bijzonder.

Toen de Eerste Wereldoorlog voorbij was en de US Expeditionaire Macht terug kwam in de States, zaten de infanteristen met een groot probleem: hoe bestrijden we tanks! Op dat ogenblik was er maar één kanon beschikbaar, het 37 mm AT kanon en voor de voorhanden zijnde tanks was dat een voldoende effectief wapen. Maar dat veranderde met het voortschrijden van de tank-technologie. Tanks werden kleiner maar beter bewapend en van een dikker en beter pantsermateriaal gemaakt, dat de 37 mm granaten buiten de deur hield. Bovendien was het maar helemaal de vraag of een AT-kanon wel onder de supervisie van de infanterie thuis hoorde. Artillerie vond van niet: het was geschut en geschut hoorde onder Artillerie. En U begrijpt wat een geharrewar dat allemaal gaf.

Zo werd het september 1939. Duitsland viel Polen binnen en had dat land in enkele weken veroverd, dank zij het optreden van gepantserde kolonnes, de na deze veldtocht veel besproken Panzer Divisionen. En ook het begrip "Blitzkrieg" kreeg nu bij de Amerikanen veel aandacht.

Op 1 maart 1939 was brig.gen. Lesley McNair, tot die datum CoS van de 2nd Infantry Division, commandant geworden van de Command and General Staff School. Ook op die datum verscheen een hernieuwde uitgave van de Anti-Tank-doctrine, Antimechanized Defense genaamd. Hierin werd geschreven dat een goede antitank verdediging bestond uit een aantal getrokken 37 mm kanonnen, IN DE DIEPTE opgesteld. En een reserve van SELF PROPELLED AT-wapens op de achtergrond om ingezet te worden bij een drijvende tankdoorbraak.

Met ingang van 1 september 1939 werd gen. George Marshall tot Chief-of-Staff van het Amerikaanse leger benoemd. Voortvarend als hij was, begon hij onmiddellijk de hele zaak te reorganiseren. Daarbij kwam hij te weten dat er onenigheid bestond in zake het AT-geschut. Teneinde dat probleem uit de wereld te helpen benoemde hij brig.gen. McNair tot CoS van het GHQ, het overkoepelende hoofdkwartier.

Maar ondanks dat deze veel energie aan het probleem besteedde, gebeurde er niets. In 1940 overrompelden de Duitsers eerst Nederland, toen België en Luxemburg en een maand later moest ook

Frankrijk de wapens neerleggen. De Fransen werden geacht het modernste en ook het best uitgeruste leger van de hele wereld te hebben. Dus stonden de Amerikanen zeer verbaasd te kijken dat dat leger zo snel overwonnen was. Maar de Fransen hadden, natuurlijk, een uitstekend excuus: de Franse doctrine schreef voor dat er op elke kilometer front tien AT-kanonnen waren. De tanks waren alleen bestemd voor infanterie-ondersteuning. En de Duitsers hielden zich niet aan die Franse opvatting, door met meer dan 100 tanks op een kilometer aan te vallen! DAT WAS NIET GENTLEMANLIKE! En bovendien, vertelden die Fransen, hadden die Duitsers tanks van meer dan 100 ton!

Maar niet alle Amerikaanse officieren geloofden deze Franse praatjes. Ook Marshall niet. En op 23 september 1940 gaf hij een nieuwe training-order uit om te experimenteren met een diepte-ontplooiing van de AT-wapens. Maar veel maakte het toch niet uit. Het ging niet goed.

Wel was het intussen 12 april 1941 geworden. Generaal McNair was het hele gedoe zo zat geworden dat hij het hoofd van G3 (Planning & Training) van het War-Department General Staff, brig.gen. Twaddle, opdracht gaf aan alle ellende een einde te maken.

Deze riep op 15 april een vergadering bijeen waarbij aanwezig waren Infantry, die beweerde dat zij de oudste rechten had, Artillery, die vasthield aan de stelling dat een kanon onder dat wapen thuis hoorde, Anti-Aircraft Artillery, voortgekomen uit Coast-Artillery, en die de beste papieren had, Cavalry, die, nu het paard afviel, een nieuwe taak zocht en Armored Force, die absoluut geen interesse had in een wapen dat het begrip "defense" bij zich droeg, omdat ze zelf agressief dachten.

Dit gezelschap moest uitzoeken wie de verantwoordelijkheid droeg voor Anti-Tank Defense. Na enkele dagen vruchteloos heen en weer gepraat, besliste Twaddle dat voorlopig Infantry de baas was tot er een apart wapen voor Anti-Tank Defense opgericht zou zijn. Hoofd daarvan werd LtCol. Andrew Bruce.

Deze snelle denker riep een conferentie bijeen van specialisten om orde op zaken te stellen. Ze besloten elke divisie een AT-bataljon te geven, getrokken en uitgaande van de divisie-artillerie. Verder zouden er snelle AT-kanonnen op tank-chassis' moeten komen

die voor de echte vernietiging van de vijandelijke tanks moesten zorgen. Deze zouden dan in bataljon- en regiment-sterkte moeten optreden onder Corps- of Army-leiding.

Marshall dacht ook al in die richting en toen hij het memo van Bruce kreeg, zette hij onmiddellijk een Planning Board voor de AT op.

Gedurende de november manoeuvres in South- en North Carolina trad het eerste echte AT-bataljon op en met veel succes. Het was bewapend met SP-uitvoeringen als de **M6** (Dodge ¾ tons truck met 37 mm AT kanon) en **M3** Halftracks met oude Franse 75 mm kanonnen, geschikt gemaakt voor de AT-rol. Bovendien bevatte het een afdeling lichte tanks, **M8** Greyhounds voor verkenning, artillerie en een Engineers peloton. Ook bezaten ze verkenningsvliegtuigen, infanterie en AA-eenheden. Een echte "Combined Force".

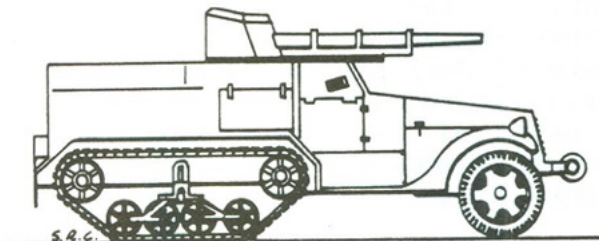

M3 (T-12) 75mm Gun Motor Carriage

En het voldeed uitstekend! 90 % van de (berekende) verliezen verliezen aan tanks was veroorzaakt door de tank destroyers. Op 27 november kreeg Bruce carte blanche van McNair en Marshall en werd de Anti-Tank-Force gevormd als zelfstandige eenheid onder GHQ. En Bruce kreeg zijn zin: hij kon een geheel nieuwe SP Tank Destroyer laten ontwerpen door Aberdeen Proving Ground, waar Ordnance resideerde. Maar wel moest hij toestaan, dat er een voorlopige 'stop gap' werd gemaakt in de vorm van de **M10** (T35E1), die uit een M4A2 tank-onderstel werd gemaakt met een toren waarin een 3" kanon.

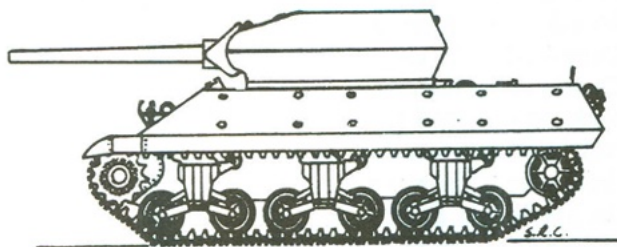

GMC-T35E1

(Wat de modelbouw betreft, van de M6 bestond een model van Airfix en later van Italeri [wordt opnieuw uitgegeven -red-]. Voor die M3 kunt U gewoon een M3 Halftrack kopen en bij APC of Signal Squadron in de USA een set kopen van dat Franse kanon, bestemd voor de M3, dat daar te koop is voor ca \$ 35,=)

In 1942 werd de organisatie van het US Army iets gewijzigd. In plaats van GHQ trad nu op Army Ground Forces, gecommandeerd door de "vader der AT-units" gen. McNair, die hierdoor een zeer stevige vinger in de pap had. Onder hem ressorteerde het "Tank Destroyer Tactical and Firing Center" onder col. Bruce, die al snel tot brig.gen. benoemd werd. Ze hadden nog geen jaar de tijd om vol-wassen te worden. Spoedig zou de strijd losbarsten.

Het TDTFC werd in Camp Hood gehuisvest en aldaar werden ook de TD-Bataljons opgeleid. Wapens waren er nog niet en dus werden de "oude" M3's en M6'en gebruikt. Wel werd er gewerkt aan de M10, maar ook die was er nog niet.

Het begrip "Anti Tank Defense" was inmiddels verlaten. Bruce omarmde de kreet "**Seek, Strike and Destroy**" voor zijn tank destroyers; er werd agressief gedacht. Ook het Tank Destroyer Manual, de FM 18-5, gaf dit aan. Daarin kon men in het hoofdstuk "Close Combat" lezen dat "men ook met kleine handvuurwapens en uit de TD geklommen, tanks kon vernietigen (!), de z.g Dismounted Tankhunting." Maar later werd dit toch weggelaten.

Intussen had Brig.Gen. Bruce (een zeer snelle promotie!) zijn eisen voor een "echte" TD bij Ordnance neergelegd: simpel ontwerp, lage kosten, gemakkelijk in massa te produceren, licht gewicht, grote mobiliteit, snel, een 3" AT-kanon en een bemanning van 5 man. Brig.Gen Palmer, de voorzitter van Armored Board noteerde na een bespreking met Bruce: "Ze zijn niet flexibel en ze vragen teveel, die lui van TD."

En met die M10 lukte het ook al niet bijster: dat 3" kanon was eigenlijk te zwaar.....

En inmiddels werd de training voortgezet. Het 601st en 899th werden klaar gestoomd en zes maanden later toegevoegd aan de 1st Armored Division, die klaar stond om in 1943 naar Afrika te gaan. De eerste met M3's en M6'en, de tweede met enkele M10's erbij. De Slag in de Kasserine-pas gaf uitsluitsel over de TD's: na het treffen met de 10e Panzer Division waren 18 Mk.III en Mk.IV-tanks vernietigd tegen een eigen verlies van 10 (!) M6'en en 8 M3's. Dat wil zeggen, dat de 601st eigenlijk had opgehouden te bestaan. En dat kwam alleen nogmaars omdat het 899th te hulp was gekomen met zijn M10's! Major Gen. Ward van de 1st Armored gaf aan TDTFC te kennen dat ze echt maar wat anders moesten verzinnen! Door dit en vele soortgelijke berichten van het NATO (North Africa Theatre of Operations) zette Bruce zijn idee door en Ordnance was wel zo vriendelijk aan dat verzoek gehoor te geven. De **M18** zou er komen.

Maar het geduld van Bruce was op en op 28 maart 1943 confereerde hij met enkele engineers van GM, Buick division, over het probleem. Zij attendeerden

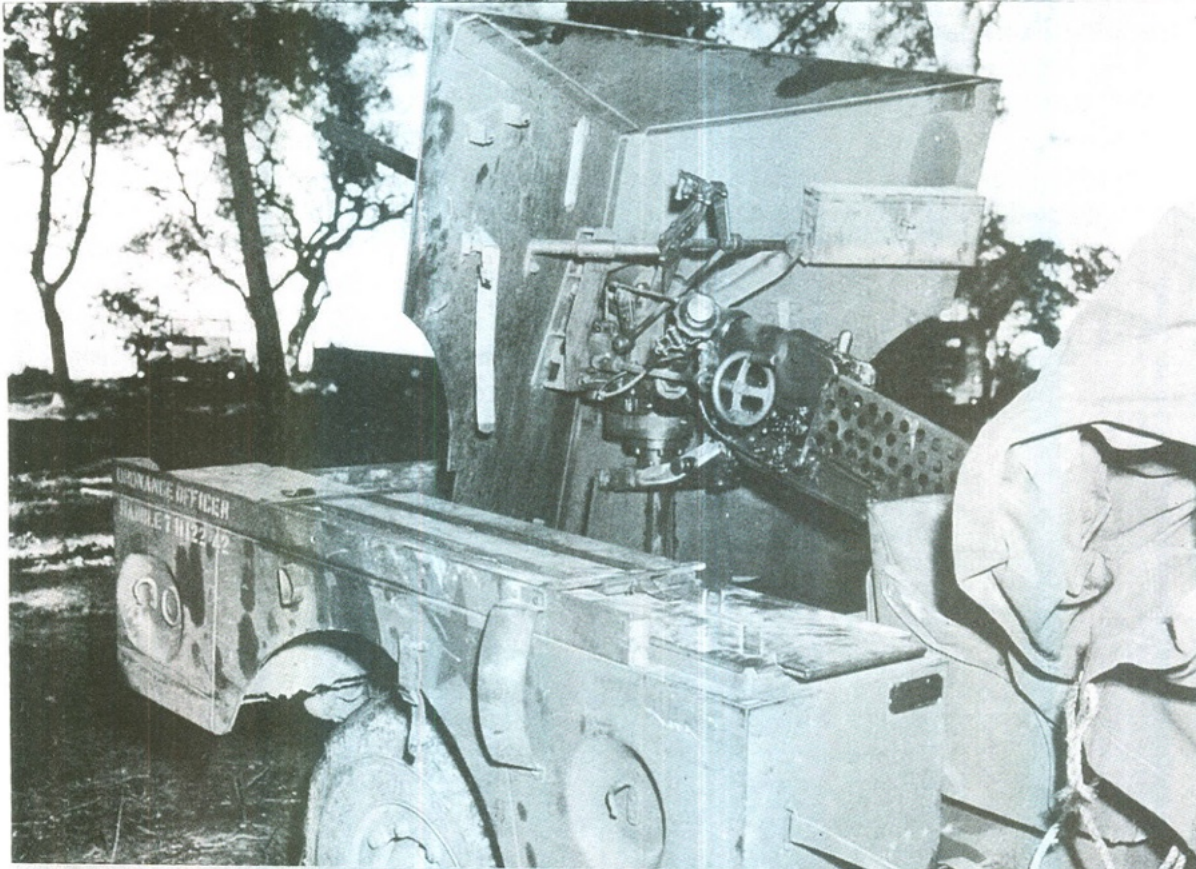

Ancestor of the M-10, The T-35 at Aberdeen Proving Grounds, 23 April 1942. (US Army photo, SC 137561)

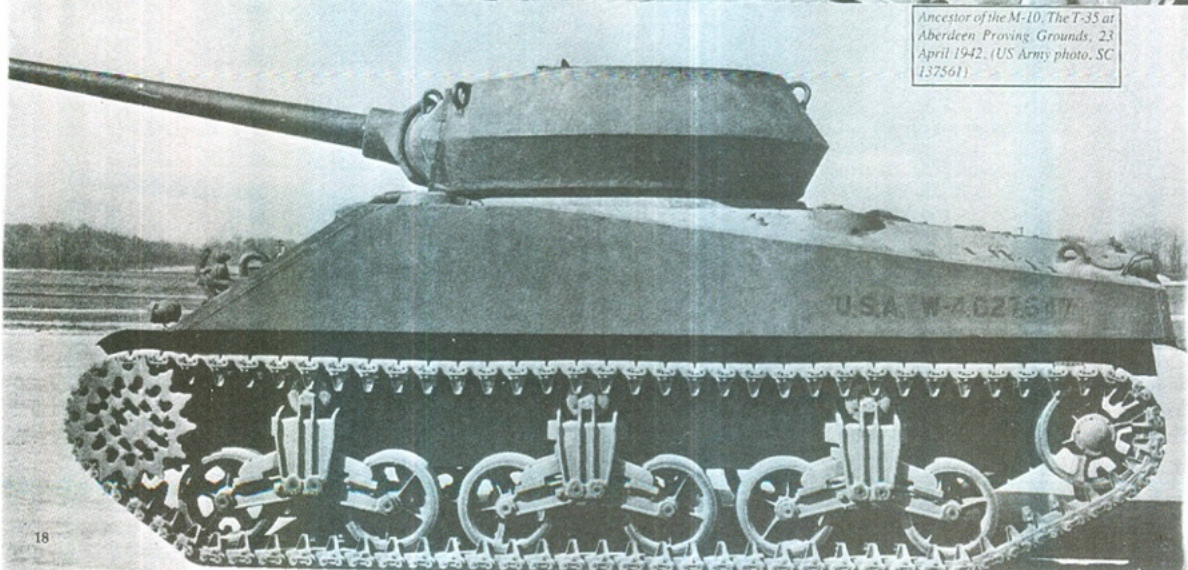

One of the two T70s employed against the enemy for the first time on the Anzio beachhead by the 601st TD Bn., 7 May 1944. (US Army photo, SC 212493)

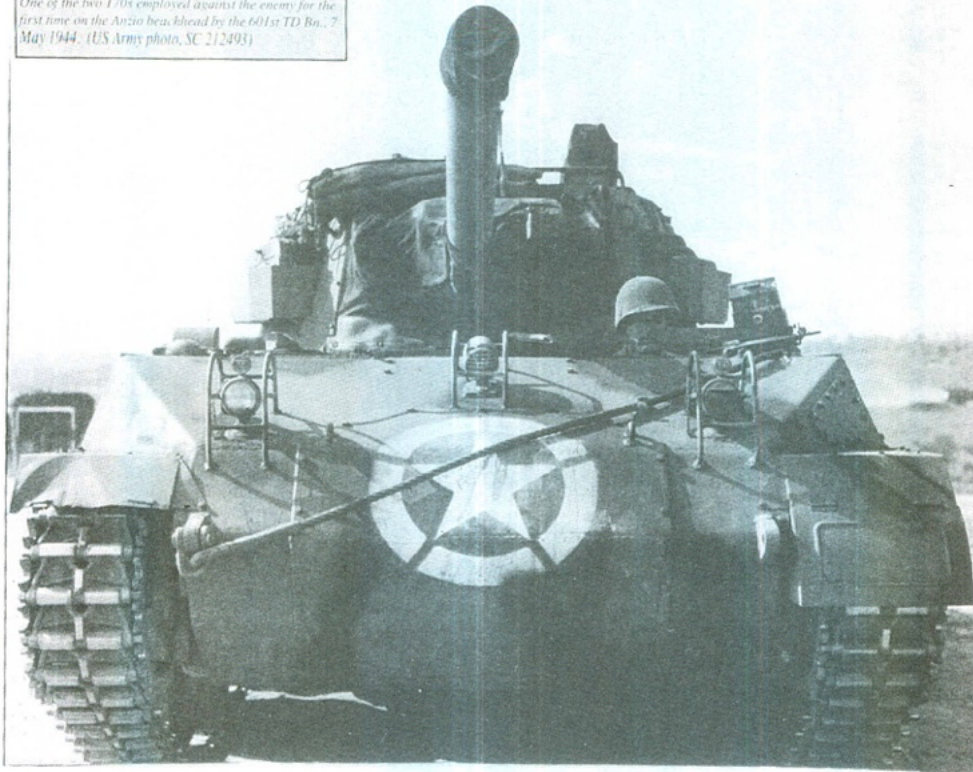

Foto's vorige pagina

- . een M3 73 mm Gun Motor Carriage
- . het 37 mm AT kanon van de M6 Gun Motor Carriage
- . De T35, de voorganger van de M10

Foto's deze pagina:
diverse aanzichten
van de M18

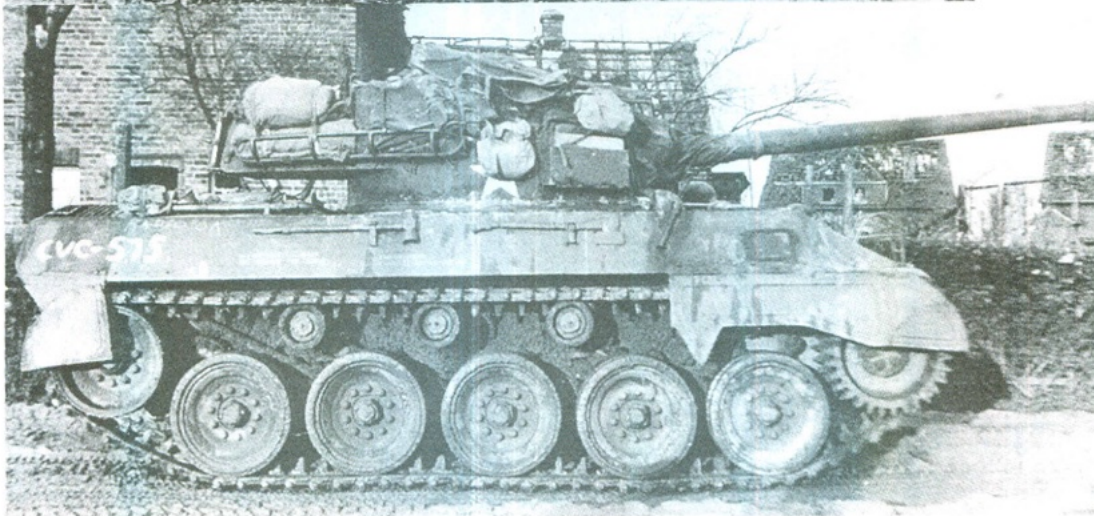

hem op de Christie-ophanging en Bruce zag direct dat dat de oplossing was voor een groot probleem, de snelheid. Buick tekende toen de **M42** met een 37 mm kanon, al spoedig gewijzigd in een 57 mm kanon en even later de **M49** met een 75 mm kanon. Maar Ordnance had inmiddels een beter wapen: de 76 mm, een veranderd AA-wapen. Dat wapen werd nu in het T49 ontwerp meegenomen. En door Bruce met instemming begroet.

Intussen was het ontwerp van de T49 zó veranderd, dat het een nieuw nummer kreeg: **T70**. En Ordnance had nog een, voor Bruce niet zo leuke, peil op zijn boog: een veranderd 90 mm kanon, afkomstig van een 90 mm AA wapen. En dat moest op een M10 gezet worden! Want Ordnance werd zo langzamerhand zelfstandig wat betreft ontwikkelingen. Maar goed, het wás er nog niet.

Toen werd Bruce door de tijd verrast. Het was 8 november 1943 voor hij het wist. En de TD-eenheden waren nog lang niet klaar, de FM moest worden bijgewerkt en de generaals, die de TD's toegewezen kregen hadden nog geen idee van hoe, wie, wat, waar, welk en wanneer. Hij organiseerde nu voor de troepenbevelhebbers een "spoedcursus TD-gebruik" maar die was, noodgedwongen, summier. En wat kregen de eenheden mee? De M6, de M3 en de M10, maar die alleen mondjesmaat. En Bruce meende dat die alleen voor oefeningen bestemd waren Bovendien was de helft van de bataljons uitgerust met getrokken 57 mm en 3" kanonnen. Generaal Dever kwam naar de States met de boodschap: "onbruikbaar, de enige manier om een tank te bestrijden is een betere tank"

De invasie in Italië volgde en het beeld bleef hetzelfde. Ook hier bleek dat de TD's niet zo erg voldeden. En de invasie in Europa, D-Day was al aanstaande

In de States zelf waren veranderingen op til. En nog steeds waren de TD's gespeend van belangrijke zaken als een radionet voor waarschuwingen. Weg-prioriteit en coördinatie met andere wapens waren niet geregeld en dus ook geen regel. Een fout van Bruce, die vergeten was ook het "hoge koper" (big brass) te informeren.

Ten gevolge van de commentaren van de front-officieren schreef Bruce niet langer over "offensive actions", maar hij bleef staan op snelheid en bewapening van "zijn" TD's. Tot overmaat van ramp werd Bruce benoemd tot CG van de 77th Infanterie Divisie en McNair tot Major Gen. bij de staf van Eisenhower in Engeland. De twee grote voorvechters van TD's waren in één klap weg. AGF nam zijn kans waar en nam TDC over. En ordonneerde meteen dat ze werk moesten maken van getrokken TD-bataljons

Maar dat was niet zomaar voor elkaar. De hoofdofficieren van de front-eenheden protesteerden: ze moesten van de SP TD's afblijven.

Tegen die tijd waren echter al de eerste T70's (M18's) afgeleverd en getest. Natuurlijk voldeden ze niet maar na (een hoop) veranderingen waren ze zo goed, dat ze volledig voldeden aan de eisen die Bruce gesteld had. Ze konden van de band rollen.....

6 Juni 1944. Amerikaanse troepen landen op Omaha Beach en Utah Beach. En natuurlijk zijn de TD-bataljons ook van de partij. De eerste weken zien ze eigenlijk geen enkele Duitse tank. Maar als Cobra eenmaal achter de rug is en de Duitsers zien dat de Amerikaanse aanval vanuit St Lo veel gevaarlijker is dan alles wat Monty doet, komen ze te voorschijn. De nieuwste FM 18-5 vermeldt nu alle lessen uit de veldtochten in het NATO en MTO en dus staat er nu in: "TD's leggen zich in hinderlagen maar jagen niet op vijandelijke tanks of vallen ze in alle openheid aan". En, nog nieuwer, er kwam een FM voor Towed TD's: FM 18-21. Omdat daar nu eenmaal andere eisen aan werden gesteld dan aan SP TD's. En bovendien moesten de TD Bataljons nauw samenwerken met andere wapens, zowel voor hun eigen bescherming als voor het beschermen van eigen infanterie en het vernietigen van Kraut-tanks. Wel hield de nieuwe FM rekening met mas-sale Jerrie tankaanvallen, want Monty had, overigens correct, aangenomen, dat er tien Duitse Panzer Divisionen waren die binnen vijf dagen het front konden bereiken. En hij had ook, hoewel niet correct, aangenomen, dat deze en masse de geallieerden zouden aanvallen.

De ontmoetingen van Amerikaanse en Duitse tanks waren er van één enkele tot enkele tientallen tanks. Maar de beschikbare US TD's voldeden niet en om voor eens en voor altijd vast te stellen hoe de M10 en M18 het deden tegen Panthers en Tigers, nam één der Amerikaanse generaals een stuk of wat veroverde Panthers en Tigers mee naar Omaha Beach en testte alle bij de US strijdkrachten gebruikte vuurmonden als AT-kanon. Het resultaat was, zoals te verwachten, bedroevend. Alleen de 90 mm vuurmond kon met enige regelmaat het pantser van de Tiger en Panther doorboren. De 75 mm deed niets en de 76 mm (en de 3") deed dat op nogal korte, en dus gevaarlijke, afstand. U begrijpt wel dat na deze ontdekking, en de nijldige reactie van Eisenhower ('waarom moet ik toch altijd alles zelf te weten zien te komen?') de vraag naar **M36**'s sprongsgewijs toenam.

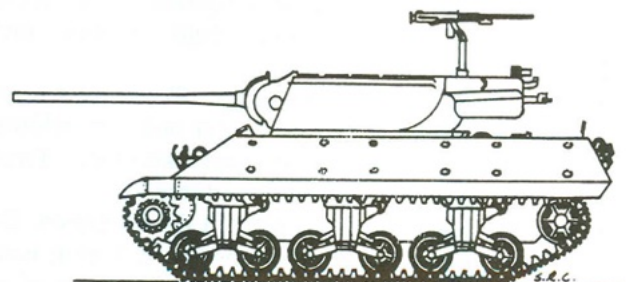

M36 90mm Gun Motor Carriage

Een paar weken later, toen de Falasise-gap gesloten was, werd ook duidelijk dat de aanname van Bradley, een infanterist, dat alleen getrokken TD's zaligmakend waren, niet conform de waarheid was. Dus wilde men SP wapens, vooral M36's. Alleen, er waren geen M36's, behalve een paar proefexemplaren. Voorlopig moest men het dus doen met de M10 en de M18. Nu deden die het niet zo heel slecht, alleen de afstand waarop een schot dodelijk was, was niet "veel meer dan 1000 yards" maar slechts zo'n 500 yard. Maar het kòn.

Pas in oktober 1944 waren er voldoende M36's beschikbaar om diverse bataljons mee uit te rusten, net op tijd voor het gevecht om de Ardennen!

Maar laten we snel door de strijd in West Europa heen bladeren en eens bezien hoe de TD's het er van af brachten.

De Super Sixth (de Zesde US Pantser Divisie) landde op 17 juli 1944 op Utah Beach en bracht de volgende dagen door in het basiskamp van de divisie te Le Mesnil op het Cotentin Schiereiland. Op 27 juli ging de divisie eindelijk op weg naar het eerste doel: Coutances. Een dag later, de 28e juli, trad een LtCol. de CP van Bob Grow, onze CG, binnen en meldde zich bij hem. Deze man, LtCol Twyman, bleek de CO (Commanding Officer) te zijn van het 777e bataljon AAA AW (Anti Aircraft Artillery, Automatic Weapons), de "Triple Hooks" te zijn. (Als je het getal 777 op zijn kop zet krijg je $\angle\angle\angle$, drie maal het wiskundig teken voor een hoek. Vandaar de naam!). Het was "love on first sight" en de Triple Hookers (Sorry!!!) met hun Quad fifties en 37 mm AA kanonnen hebben geweldig meegevochten! Op 1 augustus werd het Third Army geactiveerd en de Super Sixth werd door dat Leger in één van zijn Corpsen (het VIIIe) opgenomen. LtCol Minniece had zijn 603e bataljon Tank Destroyers al op de 8e juli, nog in Engeland, bij Grow gemeld. Overigens, de Triple Hookers droegen de Shoulder Patches van de divisie (die driehoek), de boys van het 603e droegen de Shoulder Patches van de TD'ers, de bijtende Panter.

Toen de 6th Armored in de richting Brest vertrok werd duidelijk dat de M18 wel voordelen had. Ze konden gemakkelijk de jeeps en Greyhounds (pantserwagens M8) bijhouden op hun snelle verkenningstochten, soms ver voor de divisie uit. Jonge meisjes dansten voor de TD's uit en oude mannen salueerden met tranen in hun ogen toen de M18's langs kwamen. Maar steeds was de angstige vraag: wat zit er achter de volgende hoek? Weer dansende meisjes of een paar Krauts met Panzerfausten?

Het ging goed tot Huelgoat. Toen zaten er inderdaad Krauts. Bij de groep zat ook een peloton Shermans van het 68th tank-battalion. Twee Shermans en één M18 gingen verloren.

Kijken we verder hoe het ging in de Ardennen. De Super Sixth was op 28 december door Patton naar Bastogne gestuurd om de 4e Pantser Divisie af te

lossen. We kwamen op 30 december in Arlon en gingen volgende dag door naar Bastogne, waar we 's avonds laat aankwamen. Maar Grow beval ons de volgende dag al aan te vallen teneinde de Jerries geen rust te gunnen. Dus trok CCA op 1 januari 1945 op naar Mageret, Neffe en Bizory. De flankbeveiliging was, zoals onder Grow gebruikelijk, in handen van de M18's van 603 TD. De wegen waren bedekt met een dikke laag ijs en op de velden lag de sneeuw een meter dik. Die steden waren al snel veroverd, maar de Krauts namen dat niet en deden de ene tegenaanval na de andere. Maar de TD's weerden zich krachtig en vernietigden de eerste dag al twee Panthers, een SP-kanon en een pantserwagen. De volgende dagen werden de aanvallen alleen maar heviger. Ze kostten de Krauts nog eens twee Panthers, twee Mk.IV's, een getrokken AT-kanon, nog een SP-kanon en een zware truck.

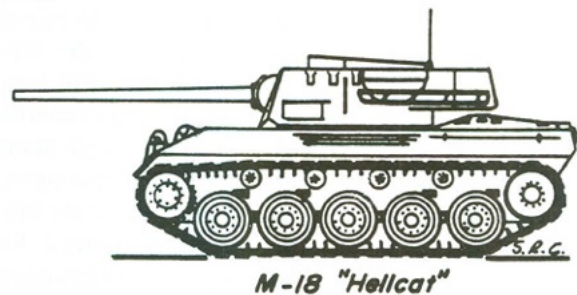

M-18 "Hellcat"

De andere kant van het verhaal is, natuurlijk, dat de TD'ers bij de tankers niet zo geliefd waren, want ze deden niet volwaardig als "tanks" mee. Maar dat was natuurlijk wel volgens de voorschriften, en volgens onze CG Grow, die wel door had, dat je een TD niet met een Sherman moest verwarren. Maar de animositeit bleef bestaan.

Op 4 januari was het weer raak. Sarge Wheeler vertelde me dat hij bij het eerste daglicht gewekt werd door ontploffende granaten rondom. Hij vloog naar zijn M18, intussen de anderen toeschreeuwend voort te maken met starten van hun machines en reed op topsnelheid naar de rand van de heuvel waarop hij stond. Daar zag hij op 75 yard afstand twee kleine tanks en zo'n 75 man Krauts de heuvel opklimmen. De M18 van Sarge Deal raakte de twee tanks en enkele boys van een A(armored) I(nfantry) B(attalion) dat in onze buurt lag, verdreven de Jerry-infanteristen. Een uur later verschenen vier zwaardere tanks. Met vier "rounds" kreeg ik ze alle vier te pakken (de beide sergeants kregen er een Silver Cross voor!).

Ik kan natuurlijk nog veel meer verhalen vertellen, maar ik wilde het hierbij laten en verder gaan met het beschrijven van de TD's.

De M18 van Academy

Dit deel van het verhaal gaat over de Academy kit van de M18. Als je de doos openmaakt zie je een serie gietstukken die in 1980 geen gekke indruk

zouden hebben gemaakt, maar anno 1997 toch niet helemaal je dat zijn. Wel moet worden gezegd dat er een boel details zijn en een boel extra's als bijvoorbeeld ammo.

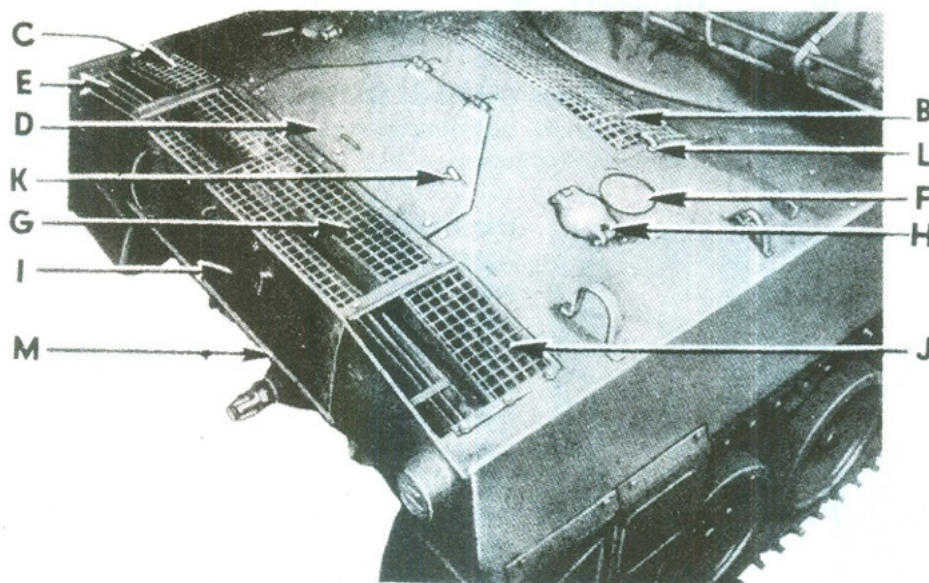

B	Hull air inlet grille	H	Fuel tank cap cover
C	Oil tank filler screen door	I	Hull rear upper plate
D	Hull rear roof door	K	Oil filter handle
E, G, J	Hull air outlet grille	M	Hull rear door
F	Fuel tank gage cover		

Ga je voorzichtig een paar delen aan elkaar passen, dan blijken ze niet echt te passen. Bijwerken dus. Dat geldt vooral voor de achterplaat (C1), waar iets goed fout mee zit. In de juiste vorm zagen en plakken, dan komt dat best in orde. Maar ook de bovenplaat is niet correct. Ook deze in de goede vorm zagen (aan de achterzijde!).

Aan de binnenzijde ontbreekt natuurlijk ook het één en ander. U kunt nog het volgende toevoegen: het gaspedaal en de versnellingshandel, die zich bovenop de versnellingsbak (D6/7) bevindt. Het gaspedaal imiteert U als volgt: lijm een rond pijpje plastic, diameter 0,5mm, 1 cm vóór de stoelen en onder C6/7 door, op de bodem vast en lijm dan twee pedalen op de goede plaats (voor driver en co-driver).

De versnellingshandel is evenmin moeilijk te maken. Hij wordt geplaatst op C6/7, rechts van de driver onder handbereik.

Tenslotte dient U nog het dashboard te maken en aan te brengen in de sponson (ruimte boven de tracks) links van de driver en wel zo, dat hij ze makkelijk kan overzien. In het gevechtscompartiment komen dan aan de beurt de beide luchtfilters. Dat zijn die boxen achterin: D11-16. Die filtering gebeurt met olie en dat laat onherroepelijk zijn sporen na.

Als laatste is aan de beurt de hulpgenerator, H36/37. De motor is zwart, glimmend. Schilderen dus.

De achterwand D24 bevat alle contrôle-eenheden voor het laten functioneren van de motor, zoals b.v. het toevoeren van de benzine uit de linker of rechter benzinetank. Ze waren allemaal wit.

Oh ja, voor ik het vergeet. Alsjeblieft die aangegoten granaten aan de lower hull afvijlen. Het is geen gezicht! Vervangen door een paar goede!

We gaan verder met de upper hull G1, Aan de binnenzijde ervan komen de beide paren besturingshandels F20/21. Ze zijn matzwart. Bedenk ook, dat de handels van de driver verticaal staan (geremd!) en die van de co-driver schuin naar voren (losgekoppeld!).

De reserve-oliebox D18 is zwart en de machinegeweer-driepoot is OD (D19).

Ook aan de buitenzijde is wat te doen. C20 is de

koeler voor de olie van de hulpgenerator. De grill zit aan de ACHTERZIJDE!. Schilderen!. En C22 bevat AAN DE ACHTERZIJDE de handels voor de brandblussers van het motorcompartiment, dus ook hier: schilderen.

We gaan verder met de toren en wat daar alzo inzit. Om te beginnen natuurlijk het belangrijkste: het 76 mm kanon. Bouw het zoals voorgeschreven, maar bedenk wel, dat je er zo niet mee kan schieten! Je kan het namelijk niet bewegen: het betreffende wiel zit niet in de kit. Uit de foto blijkt wel, hoe dat zit. Maak of koop er een en monteer het. En let even op het gedraaide kanon: het is iets geroteerd om zijn as.

En dan nu de turret-controls. Deze bestaan, van links naar rechts, uit de volgende delen:

H14: turret lock, de handel waarmee de toren vastgezet kan worden;

H24: versnellingsbak, waarmee de draaikracht, hetzij hydraulisch, hetzij met de hand, op de draairing wordt overgebracht.

H31: houder voor de TM,

H27: Pomp voor de hydraulica,

H32: olie-reservoir.

Ze zien er niet zo mooi uit en het verdient aanbeveling betere te maken.

Hiermede heb wel alles verteld, wat er al zo niet (zo) goed is aan de M18 van Academy. Een volgend artikel zal ik wijden aan de bouw van een M36.

AFV Club M18 'HELLCAT' Tank Destroyer

De officiële naam van dit voertuig luidt: **76 mm Gun Motor Carriage M18**, de bijnaam luidt: **'Hellcat'** ('Feeks'). AFV heeft hiermee een zeer gedetailleerd model uitgebracht met maar enkele missers. De bouwhandleiding is duidelijk, doch munt uit in verschrikkelijk Engels.

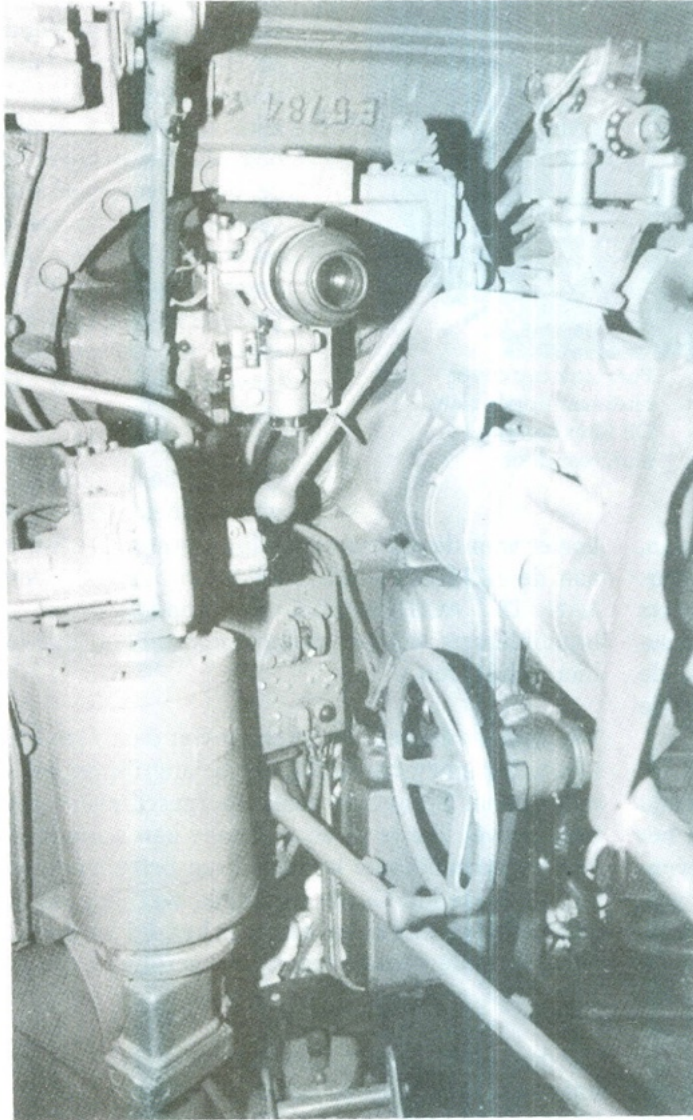

Het model

Stappen 1 t/m 7: boortjes, vijltjes, enz. absoluut noodzakelijk want vele onderdelen passen niet. Gaatjes moeten worden uitgeboord, nokken afgevijld, enz. Steunrollen en loopwielen hebben een rubber loopvlak, het spanwiel is metaal!

Stappen 8, 9 en 10: vóór het plaatsen van het bulkhead B26 en de complete vloer en onderdelen uit stappen 9 en 10 alles eerst verven. Vloer donkergrijs, rest vuilwit, stoelzittingen Humbrol 155, granaten Olive Drab met messing huls. Plaats eerst bulkhead, daarna de rest. Eerst droog passen. A12 pas vastlijmen als granaten worden/zijn geplaatst.

Stap 11: aan beide zijden vier gaatjes boren voor (links) D22 en D24 en (rechts) D19 en D23. Bepaal aan de hand van deze onderdelen waar de gaatjes precies moeten worden geboord. Er zijn slechts twee koplampen nodig (D2). B10 komt vlak tegen de zijwand, 45° schuin naar achteren.

Stap 12: D20 is de steel van de houweel, dus houtkleur. Kies of C2 of C11. Het glas van de periscopen niet lichtgroen, maar glanzend donkerblauw verven.

Stap 15: A15 NIET aan A13 lijmen!. Hier zijn de elevatie-inrichting en het elevatiehandwiel vergeten (zie foto's uit de TM). Ik neem aan dat de tandwielkasten aan de meedraaiende torenring bevestigd waren, maar ook de TM geeft daarover geen duidelijkheid. Ook de richtkijker is vergeten, maar deze kan eenvoudig worden vastgelijmd op het stiftje van het kanonschild.

Stappen 16 t/m 20: ik beveel de volgende volgorde aan: 16, 17, 20 en dan pas 18 en 19. B13 en B14 komen duidelijk lager te zitten dan de torenrand.

Decals

Volgens mij is er geen enkele Hellcat in september 1944 bij Arnhem geweest. Wee iemand wat met 'unsettling wainscot' wordt bedoeld?

Refertes:

- . Artikelen over de M18 in DE TANK nrs. 121 en 123.
- . TM 9-755 M18, 76 mm Gun Motor Carriage en M39 Armoured Utility Vehicle.

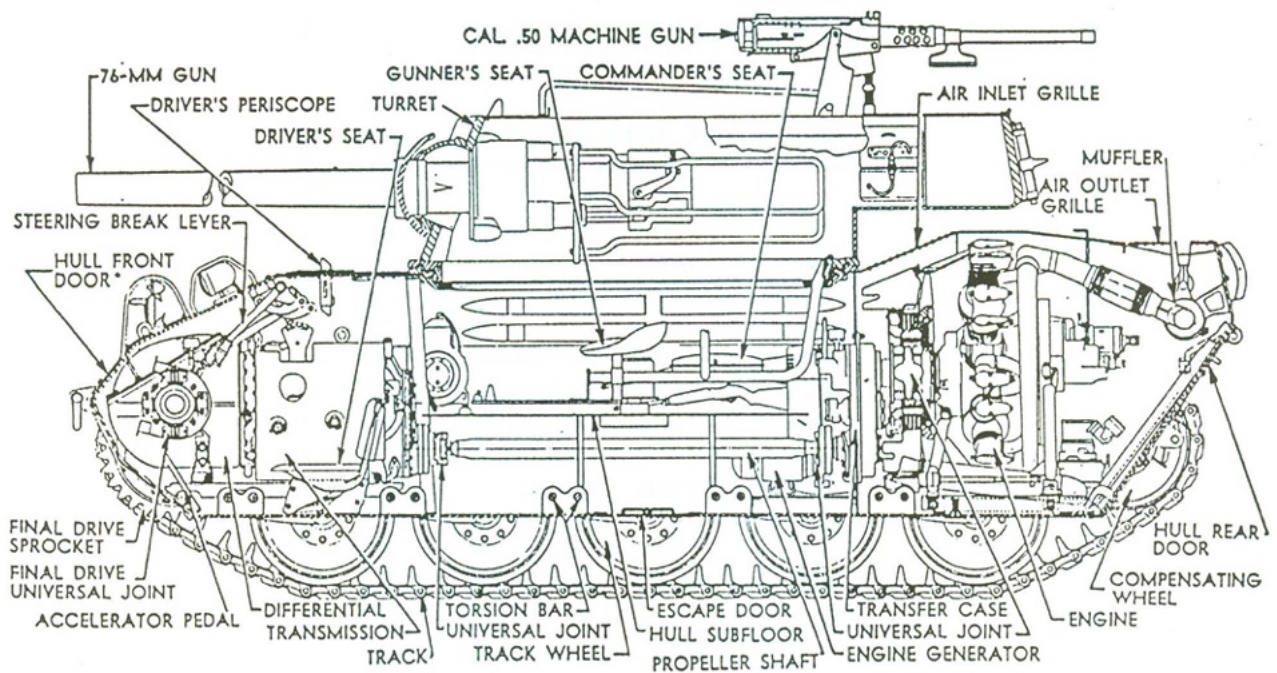

RA PD 340342

Figure 5—76-mm Gun Motor Carriage M18—Longitudinal Section

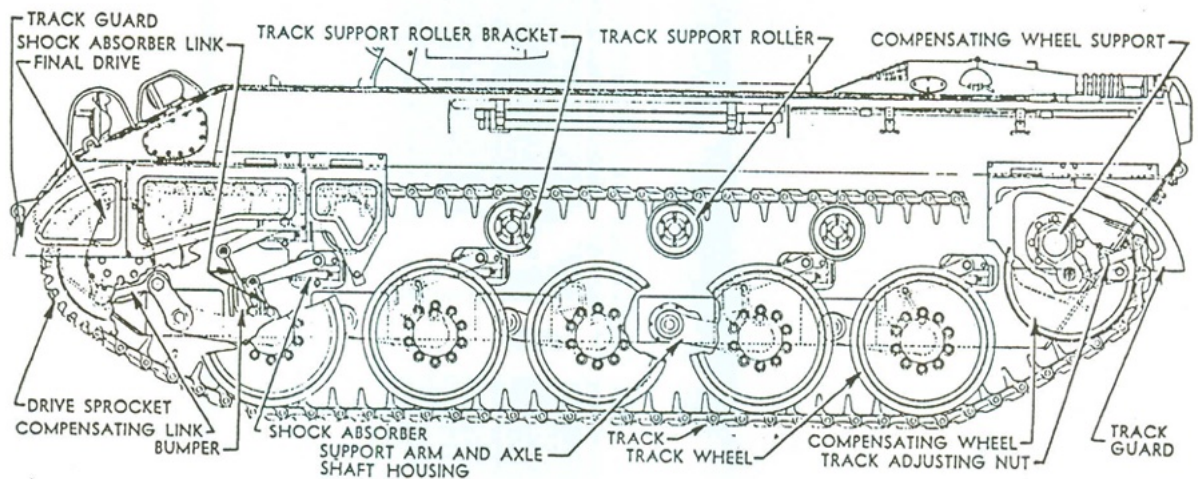

RA PD 340334

Figure 155—Suspension System and Track

Zij-aanzicht in schaal 1:35 (Bron: TM 9-755, M18, 76 mm Gun Motor Carriage en M39 Armoured Utility Vehicle)

Afmetingen voor 1:35:

rupeesbandbreedte	: 8,7 mm
h.o.h. loopwerk	: 12,5 mm
spanwiel	: Ø 17,2 mm
aandrijf wiel, incl. tanden	: Ø 21 mm
idem, excl. tanden	: Ø 18,3 mm
loopwielen, 5 paar, dubbel,	: Ø 19 mm
steunrollen, 4 paar, dubbel	: Ø 7,4 mm



Een Pz.Kpfw.II met kraan-installatie

In *Véhicules Militaires*, een helaas niet meer bestaand Belgisch tijdschrift over militaire voertuigen, kwamen we een foto tegen van een bijzondere uitvoering van de Pz.Kpfw.II.

De bekende Tsjechische SKODA fabrieken, gevestigd in Plzen, leverden tijdens de Tweede Wereldoorlog vooral kanonnen aan de Duitse Wehrmacht. Haar afdeling 'speciale voertuigen', die voor de oorlog uitstekende tanks had gebouwd voor het Tsjechische leger en ten behoeve van de export, leidde tijdens de oorlog een 'slapend' bestaan. Men hield zich bezig met de levering van onderdelen en componenten t.b.v. Duitse tanks en met de reparatie van vooral Pz.Kpfw.35(t)'s en Pz.Kpfw.I en II's.

In dat verband zijn honderden tanks door de fabriek

gegaan en sommige kwamen de fabriek nooit meer uit omdat men ze gebruikte voor experimenten of bijvoorbeeld ombouwde voor gebruik in de fabriek.

De tank op de foto is er ook zo een. Het betreft een Pz.Kpfw.II waarop een kraan is geplaatst en die door het personeel van de fabriek werd gebruikt om motoren en koepels te takelen en voor het verplaatsen van tanks die dat niet meer op eigen kracht konden.

Het constructienummer van dit unieke voertuig was 20058.

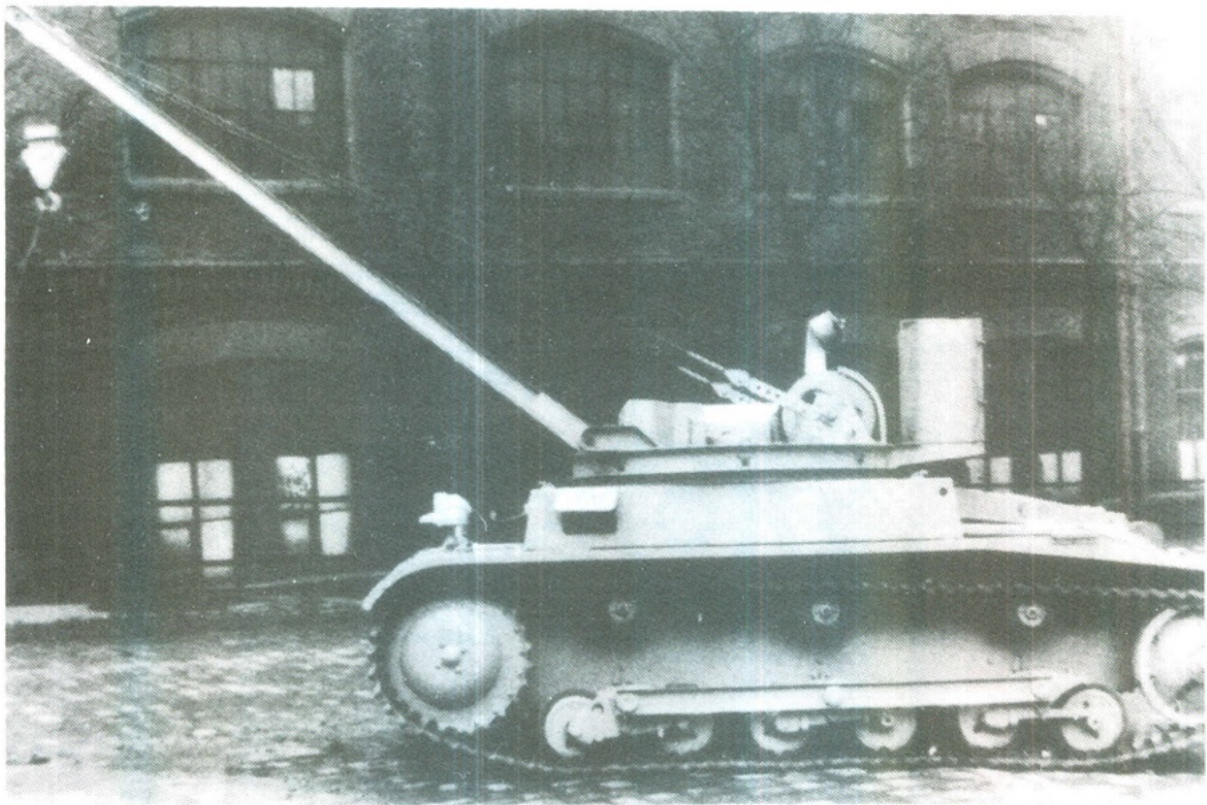

Le PzKpfw II grue construit par Skoda.

AND NOW SOMETHING COMPLETELY DIFFERENT (2)

door WIM VINK

Ja, wederom iets geheel anders. In het eerste artikel (DE TANK 128) heb ik een kit-review gemaakt over de zeer fraaie **BALUARD** Locomotief VLc 75 Series, Deutsche Reichsbahn, 1:35. De laatste tijd zijn er nogal wat treinbouwers bijgekomen, vooral gepantserde treinen/wagons. De Spaanse firma BALUARD speelt hier handig op in. Naast genoemde loc zijn er sinds kort leverbaar (zie foto):

1. kit nr. F35002 Buffers-Endtrack, 1:35
2. kit nr. F35003 Water Spout, 1:35
3. kit nr. F35004 Low-Side Wagon, 1:35

Zoals van Baluard was te verwachten zijn ook deze kits heel fraai, goed passend en gedetailleerd uitgevoerd. Het grootste deel van de onderdelen bestaat uit resin, de rest uit white metal, aluminium, koper en messing. Tevens heeft de Low-Side wagon een groot vel met decals. Bij de kit van de loc liet de bouwbeschrijving in duidelijkheid wat te wensen over. Bij deze nieuwe kits is dit probleem gelukkig geheel opgelost. Alles is helder en duidelijk.

Conclusie: echte aanraders, en niet alleen voor treinfreaks. De kits zijn o.a. verkrijgbaar Leprechaun Modelling, Zaandam. Dat Baluard niet stil zit blijkt uit de volgende treinkits die inmiddels ook leverbaar zijn:

F35013 Modulable Loading Ramps

F35014 Loading Ramp Module

F35015 Station Wall

F35016 Tank Wagon

F35017 Low Good Wagon

Verder heeft Baluard nog enkele kits buiten hun treinserie. Inlichtingen: **Wim Vink,** 



DE LANCIER MODELBOUW

Herenstraat 74
2802 KJ GOUDA
HOLLAND

Telephone: (31) 182-528185
Fax: (31) 182-584290

Specialists in military
models, books and
figures

RPM MODELS

35014	Lorraine 37L Schlepper met losse schakel tracks.....	f	39,50
35N01	Panzerspähwagen 202 met rails.....	f	54,50
35N02	BA 20ZD met rails.....	f	54,50
RPL13	T-26 T artillery tracktor.....	f	36,50

ICM MODELS

35031	T-28 (3 turreted version) deels met interieur.....	f	79,50
35041	T-35 (5 turreted version) deels met interieur.....	f	97,50

NUTS & BOLTS BOEKJES

NB1	Jagdtiger SdKfz 186, NB2: Wespe, NB3: Experimental Flak weapons of the Wehrmacht, NB4: SdKfz 222 & 223, NB5: SdKfz 254, NB6: SdKfz 251/9, NB7: Panzerjäger I SdKfz 101 4,7cm Pak auf Pz I B, prijs per deeltje.....	f	29,50
-----	---	---	-------

CROMWELL MODELS

CK68	Vickers Mk VI AA Mk.2 light tank.....	f	169,50
CK77	Morris light reconnaissance car met interieur.....	f	167,50
CA31	M3A3 conversion for Tamiya M5A1 (new upper hull en turret)...	f	69,50
CA49	Pearsons combat dozer for Tamiya Challenger tank.....	f	54,50
CA46	Warrior update set for Academy kit to make a correct up-armoured Warrior kit.....	f	39,50

BALUARD

35001	Reichsbahn Locomotief serie 75 (compleet model).....	f	297,50
35004	Platte Reichsbahn wagon.....	f	179,50
35005	Platte Reichsbahn wagon met remhuis.....	f	189,50
35006	Reichsbahn Kesselwagen.....	f	239,50

CHRONOS VIDEOS

CHR24	From Remagen to the Elbe, een prachtige nieuwe videoband van Chronos. Deze prachtige full colour film toont u de laatste maanden van de oorlog in Europa. Deze film laat exclusieve beelden zien van o.a.: de Hell Cat, Pershing, M24 Chaffee, HVSS Shermans etc. Speelduur is ± 60 min.....	f	t.b.a.
-------	--	---	--------

ACADEMY

1373	IDF Sherman.....	f	56,50
------	------------------	---	-------

SQUADRON SIGNAL

2036	US tank destroyers in action (Hell Cat, M10 etc).....	f	19,50
------	---	---	-------

PUTTY

P001	Sylmasta A+B modelling putty 500 gram.....	f	39,50
P002	Kneadatite DURO putty, de mooiste afwerkputty voor figuren...f	f	34,50
P003	Milliput Standard yellow/grey.....	f	9,50
P004	Milliput superfine white.....	f	17,50

ELITE

(Prachtige resin bouwdozen van moderne Bundeswehr voertuigen)

3503	M113 GA2 artillerie observatiewagen (conversie).....	f	89,50
3504	Flakpanzer 38 (t) SdKfz 140 (W.O. II).....	f	212,50
3508	Pionierpanzer 2 Dachs op Leopard I basis.....	f	279,50